

## 《組み合わせ》

○数字は都道府県順位  
⑬⑭⑮3位決定戦

### 【男子】

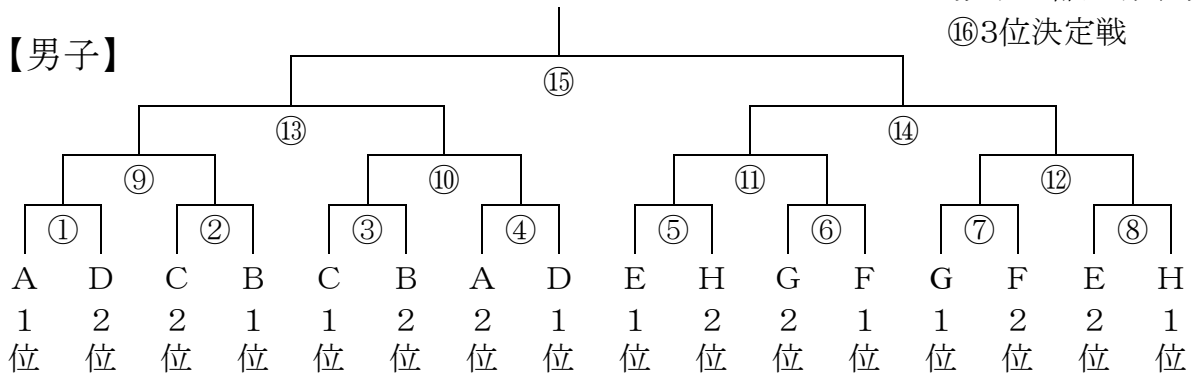

- A 埼玉栄(埼玉①)伊勢市選抜(三重①)新潟選抜B(新潟②)宇都宮旭(栃木②)勝山南部(福井④)
- B 長野選抜A(長野①)松戸第四(千葉①)野々市布水(石川②)筑西明野(茨城②)国分寺第一(東京④)春日部武里(埼玉⑤)
- C 旭川東明(北海道②)桐生相生(群馬①)小平第二(東京②)富山水橋(富山③)さいたま土合(埼玉③)
- D 愛知選抜A(愛知①)福井進明(福井②)角田(宮城②)綾瀬城山(神奈川②)金沢高岡(石川③)茗溪学園(茨城③)
- E 帯広第一(北海道①)白山美川(石川①)横浜もえぎ野(神奈川①)みどり笠懸(群馬②)新座(埼玉④)
- F 淑徳巣鴨(東京①)岐阜選抜(岐阜①)長野選抜B(長野②)福井至民(福井③)小山第二(栃木③)
- G 新潟選抜A(新潟①)福井工業大学附属福井(福井①)愛知選抜B(愛知②)蓮田南(埼玉②)相模原大野南(神奈川③)
- H 聖ウルスラ学院英智(宮城①)取手藤代(茨城①)甲州勝沼(山梨①)上市(富山②)実践学園(東京③)鴻巣赤見台(埼玉⑤)

### 【女子】

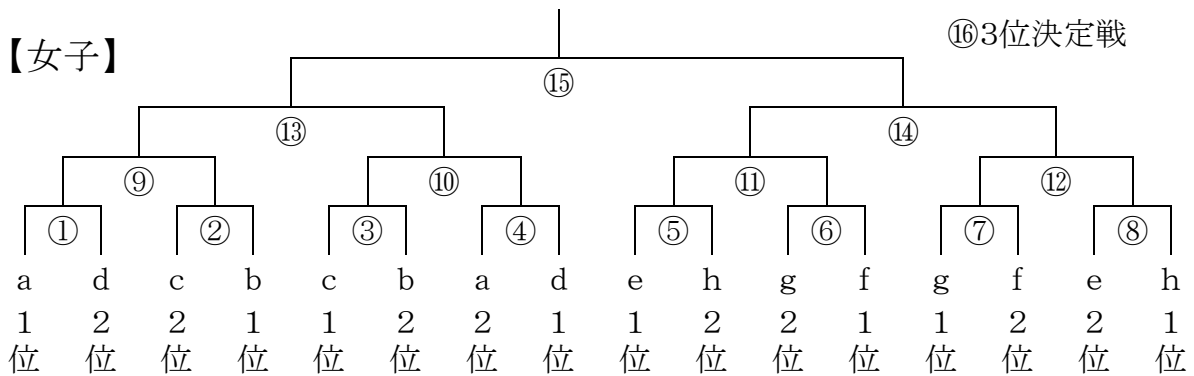

- a 青森山田(青森①)富山水橋(富山①)みどり笠懸(群馬①)愛知選抜B(愛知②)茗溪学園(茨城②)草加(埼玉⑤)
- b 小山第二(栃木①)白山美川(石川①)山梨学院(山梨①)敦賀栗野(福井③)八王子第二(東京③)志木第二(埼玉④)
- c 西武台千葉(千葉①)福井至民(福井①)長野選抜B(長野②)藤沢滝の沢(神奈川②)取手藤代(茨城③)
- d 岐阜選抜(岐阜①)淑徳巣鴨(東京①)新潟選抜B(新潟②)久喜鷲宮東(埼玉②)益子(栃木③)
- e 聖ウルスラ学院英智(宮城①)伊勢市選抜(三重①)小平第二(東京②)横浜もえぎ野(神奈川③)蓮田南(埼玉③)
- f 帯広第一(北海道②)石岡(茨城①)金沢高岡(石川②)大野陽明(福井②)宇都宮旭(栃木②)
- g 新潟選抜A(新潟①)愛知選抜A(愛知①)相模原大野南(神奈川①)かほく高松(石川③)守谷愛宕(茨城④)春日部武里(埼玉⑤)
- h 埼玉栄(埼玉①)長野選抜A(長野①)上市(富山②)松戸第四(千葉②)桐生相生(群馬②)

【試合会場】タイムテーブルは別紙で確認してください。

場所	桶川		蓮田		幸手		くまがや	
コート	1～6	7～12	1～6	7～12	1～9	10～15	1～9	10～18
午前	A	E	C	G	B	F	D	H
午後	f	h	e	c	g	d	a	b

※体育館開場後の会場準備のお手伝いにご協力ください。