

平成29年度学校総合体育大会〈中学校の部〉

バドミントン競技代表者会

埼玉県中学校体育連盟バドミントン専門部

日 時 平成29年7月11日(火) 13:15～

場 所 スポーツ総合センター301.302 研修室

バドミントン競技代表者会		司会 杉田																						
<p>◎各地区常任委員は、各地区ごとに下記の業務を行って下さい。(目安 13:15～13:40)</p> <p>①参加申込書(A3版)等受付 →内容の正誤を確認する →大澤T(朝霞第一中)へ提出</p> <p>②県大会参加費の徴収、 受領書・領収書・県大出場証明書の配付 →参加費を確認集約する →中村T(杉戸中)へ提出</p>	<p>〈座席配置図〉(301.302 研修室) 司会(杉田)</p> <table border="1"> <thead> <tr> <th></th> <th colspan="2">前方</th> </tr> </thead> <tbody> <tr> <td>書類(大澤)</td> <td></td> <td>参加費(中村)</td> </tr> <tr> <td>さいたま(水本)</td> <td>上尾(梶原)</td> <td>大里(宇野)</td> </tr> <tr> <td>さいたま(池田)</td> <td>北足立(林)</td> <td>北埼玉(白神)</td> </tr> <tr> <td>川口(伊賀)</td> <td>入間(竹内)</td> <td>越谷(山口)</td> </tr> <tr> <td>県南(富士田)</td> <td>比企(佐藤)</td> <td>葛北(鹿島)</td> </tr> <tr> <td>朝霞(大下)</td> <td>児玉(石井)</td> <td>葛南(渡邊)</td> </tr> </tbody> </table>				前方		書類(大澤)		参加費(中村)	さいたま(水本)	上尾(梶原)	大里(宇野)	さいたま(池田)	北足立(林)	北埼玉(白神)	川口(伊賀)	入間(竹内)	越谷(山口)	県南(富士田)	比企(佐藤)	葛北(鹿島)	朝霞(大下)	児玉(石井)	葛南(渡邊)
		前方																						
	書類(大澤)		参加費(中村)																					
	さいたま(水本)	上尾(梶原)	大里(宇野)																					
	さいたま(池田)	北足立(林)	北埼玉(白神)																					
	川口(伊賀)	入間(竹内)	越谷(山口)																					
	県南(富士田)	比企(佐藤)	葛北(鹿島)																					
朝霞(大下)	児玉(石井)	葛南(渡邊)																						
1	委員長あいさつ	13:40～	関根																					
2	平成29年度学校総合体育大会実施要項について	13:45～	新井																					
3	平成29年度学校総合体育大会確認事項について	13:50～	新井																					
4	昼食・旅費について	14:05～	中村																					
5	学齢外(過年度)生徒・バス来場予定校・依頼審判・会場準備校の確認	14:10～	関根																					
6	その他	休憩 10分	関根																					
*	質疑応答(各項目ごとに)																							
7	団体戦組み合わせ抽選	14:30～	山口・伊賀																					
代表者会終了後																								
1	常任委員会 ・県大会の運営と役割分担(本部・審判)の最終確認 *常任委員が本日の代表者会に来ていない地区は代理人が必ず参加して下さい。	15:30～	各地区 常任委員 (代理人)																					
2	県大会個人戦組合せ会議	16:00～	組合せ委員																					

【連絡】

1	今回の県大会に関わること	関根
---	--------------	----

①適切な引率(各学校の引率規定)

- ・交通ルールやマナー ・近隣への迷惑行為 ・ゴミの始末
- ・保護者引率者は、朝の打ち合わせに必ず参加して下さい。

②危機管理対応について→問題発生や予見した場合は、直ちに報告、連絡して下さい。

- ・各学校の顧問は、学校から会場までの往復の経路間での事故や災害(地震・雷雨・竜巻等)など緊急時の連絡方法や避難場所、避難方法等の確認をして下さい。
- ・会場内の避難経路を確認して下さい。
- ・地震、火災発生時は、本部や体育館担当者の指示に従って行動して下さい。
- ・事故等が発生したら、本部へ連絡して下さい。
- ・熱中症、食中毒の発生防止に向けて飲食物に注意させて下さい。
- ・生徒の健康観察をしっかり行って下さい。生徒の健康安全が第一です。
- ・顧問の先生は、生徒の様子を適宜確認して下さい。
- ・貴重品の管理を徹底させて下さい。
- ・不審者や盗撮防止にご協力下さい。(担当者が巡回します)

<熱中症対策>について

- ・生徒については、アリーナ横側の選手控室と表示してある部屋は冷房が効いています。体調不良者は利用してください。但し、係等はいませんので、各学校で責任を持って使用してください。
- ・先生方については、会議室がありますので、適宜利用してください。
- ・保護者の方については、体育館の休憩コーナーをご利用ください。

③会場使用のルール及びマナー 埼玉県中体連マナー向上標語「はつらつプレー！ さわやかマナー！」

- ・選手が全力でプレーできるように、会場使用のルールを守り、マナーの良い応援をお願いします。
  - ・駐車場に限りがありますので、できるだけ公共交通機関を利用し、車の場合は、相乗りをお願いします。駐車場は、第2体育館方面奥から詰めて使用して下さい。借り上げバスで来場する場合は、事前に連絡をお願いします。借り上げバスの駐車は、第2体育館北側をお願いします。
  - ・入口の下足箱や傘立ては使用しないで下さい。
  - ・ゴミは持ち帰るようにして下さい。
  - ・フロアでの写真やビデオの撮影については、原則不可とします。フロアを除く会場内での撮影は構いませんが、会場の電源の使用はできません。報道機関や学校から依頼された業者（卒業アルバム等）等の撮影については、事前に専門委員長に許可を取り、中体連指定のビブスを着用して下さい。
- 以上、保護者にも連絡して下さい。

④その他

- ・試合直前のコートでのシャトル打ちはできません。(主審が止めさせて下さい。団体戦個人戦ともに、準々決勝からは本部の指示によりコートでのシャトルを使った練習を認めます。)
- ・応援席での生徒のマナーを確認して下さい。(教育活動の一環です。引率生徒が多い学校は、複数の顧問で引率し生徒席にも顧問が帯同して下さい。各地区、学校ごとに適宜指導をお願いします。)
- ・練習用のシャトルを忘れた場合は、同じ地区で貸借をお願いします。
- ・外部指導者として登録申請については、他の中学校の先生は外部指導者として登録申請できませんが、中学校以外の小学校・高校などの先生は登録申請できます。但し、所属校の休業日については不可です。なお、教育委員会の指導主事は外部指導者として登録申請できません。

◎借り上げバスでの来場・駐車予定校

\*借り上げバス(大型・中型・マイクロバス)で来場し駐車する場合は、連絡用紙(県大会借り上げバス駐車場利用について)をホームページからダウンロードし、7月15日(土)までに各地区常任委員へFAXまたはデータ送信をお願いします。各地区常任委員は、7月20日(木)までに各地区の集計したデータを関根宛にメール送信をお願いします。

◎学齢外(過年度)生徒の届出確認( )

◎運営責任者と競技審判部長

		7月22日(土)	7月23日(日)	7月24日(月)
第1	運営責任者	大澤(朝霞第一中)	関根(越谷東中)	関根(越谷東中)
	競技審判部長	山田 世貴さん(県協会)	中橋 優さん(県協会)	林 一夫さん(県協会)
第2	運営責任者	関根(越谷東中)	大澤(朝霞第一中)	大澤(朝霞第一中)
	競技審判部長	柴田シズ江さん(県協会)	柴田シズ江(県協会)	山田 世貴さん(県協会)

◎地区責任者 \*常任:常任委員

	地区名	7月22日(土)		7月23日(日)		7月24日(月)	
1	さいたま	水本(大谷口中) 常任	池田(上大久保中) 常任	水本(大谷口中) 常任	池田(上大久保中) 常任	水本(大谷口中) 常任	池田(上大久保中) 常任
2	川口	伊賀(川口北中) 常任		伊賀(川口北中) 常任		伊賀(川口北中) 常任	
3	県南	富士田(草加瀬崎中) 常任		富士田(草加瀬崎中) 常任		富士田(草加瀬崎中) 常任	
4	朝霞	大下(新座中) 常任		大下(新座中) 常任		大下(新座中) 常任	
5	上尾	梶原(上尾南中) 常任		梶原(上尾南中) 常任		梶原(上尾南中) 常任	
6	北足立	林(桶川加納中) 常任		林(桶川加納中) 常任		林(桶川加納中) 常任	
7	入間	竹内(毛呂山中) 常任		竹内(毛呂山中) 常任		竹内(毛呂山中) 常任	
8	比企	佐藤(嵐山菅谷中) 常任		佐藤(嵐山菅谷中) 常任		佐藤(嵐山菅谷中) 常任	
9	児玉	石井(本庄附属東中) 常任		石井(本庄附属東中) 常任		石井(本庄附属東中) 常任	
10	秩父	*		*		*	
11	大里	宇野(深谷幡羅中) 常任		宇野(深谷幡羅中) 常任		宇野(深谷幡羅中) 常任	
12	北埼玉	白神(加須北川辺) 常任		白神(加須北川辺) 常任		白神(加須北川辺) 常任	
13	越谷	山口(越谷東中) 常任		山口(越谷東中) 常任		山口(越谷東中) 常任	
14	葛北	鹿島(蓮田黒浜中) 常任		鹿島(蓮田黒浜中) 常任		鹿島(蓮田黒浜中) 常任	
15	葛南	渡邊(春日部葛飾中) 常任		渡邊(春日部葛飾中) 常任		渡邊(春日部葛飾中) 常任	

◎プログラム担当 越谷八潮地区・山口 (越谷東中)

◎弁当担当 朝霞地区・磯下 (志木第二中)

7月22日 (土)	7月23日 (日)	7月24日 (月)
( 中)	( 中)	( 中)

◎賞状担当 北足立地区・林 (桶川加納中)

7月22日 (土)	7月23日 (日)	7月24日 (月)
*	( 中)	( 中)

◎選手宣誓 内野陽太さん (埼玉栄中) 平成28年度新人・県総大会男子シングルス優勝者

◎依頼審判申請地区

7月22日 (土) 久喜	7月23日 (日) 久喜	7月24日 (月) 久喜
1コート 葛北・全日3名 2コート 北足立・後半1名 6コート 県南・全日3名 11コート 大里・全日3名 12コート 児玉・前半2名	2コート 北足立・後半1名 8コート 入間・前半1名 第2・5コート 児玉・前半2名	第2・5コート 児玉・前半2名

◎朝の駐車場担当 (常任委員) 7:40~9:00

7月22日 (土) 久喜	7月23日 (日) 久喜	7月24日 (月) 久喜
責: 川口地区常任委員・伊賀 (川口北中) さいたま・大里・川口・児玉	責: 入間地区常任委員・竹内 (毛呂山中) 越谷八潮・県南・北埼玉・入間・比企	責: 北埼玉地区常任委員・白神 (加須北川 辺中) 葛北・北足立・葛南・上尾・朝霞

◎入場・受付・第2本部 (常任委員) 8:15

7月22日 (土) 久喜	7月23日 (日) 久喜	7月24日 (月) 久喜
責: 越谷八潮地区常任委員・山口 (越谷東 中) 越谷八潮・県南・北埼玉・入間・比企	責: 葛北地区常任委員・鹿島 (蓮田黒浜中) 葛北・北足立・葛南・上尾・朝霞	責: 児玉地区常任委員・石井 (本庄東附属 中) さいたま・大里・川口・児玉

◎会場設営 (準備・片付け) 担当校 当日確認担当 第1・ T ( 中) 第2・ T ( 中)

	設営内容	7月22日 (土)	7月23日 (日)	7月24日 (月)
第1	本部設営 (テーブル・道具)	中	中	中
	コート設営 (ポール、ネット、 カゴ、モップ、審判台、得点板、 団体戦プラカード立て)	中 中 中	中 中 中	中 中 中
	椅子設置 (本部、顧問、線審、 コーチ席、団体戦登録選手)	中 中	中 中	中 中
	ネットの高さ計測 (スケール2本)	( 中) ( 中)	( 中) ( 中)	( 中) ( 中)
	本部、コート、椅子	中、中	中、中	中、中
第2	ネットの高さ計測 (スケール1本)	( 中) ( 中)	( 中) ( 中)	( 中) ( 中)

2	関東大会出場校決定のための団体戦順位決定戦について	関根
---	---------------------------	----

1. 期 日 平成29年7月25日 (火) 2. 時 間 午前8時30分~13時 (開場8時)

3. 会 場 朝霞市立朝霞第一中学校体育館

4. 出場校 7月22日 (土) に実施した県大会団体戦の結果をもとに、

【男女】県大会の第1~3位 (3位決定戦実施) までに出場権を与える。残り1校については、4位校と1位から3位までのブロックのベスト8になったチームの4校で、トーナメント方式 (左側ブロック同士、右側ブロック同士で対戦し、その後、勝者チーム同士で対戦) で第4代表を決定します。

\* ベスト8に残った学校は、団体戦順位決定戦への出場校が決定するまで帰らないで下さい。

\* 該当する学校には、団体戦当日 (22日) に実施要項を配布します。

\* 各参加校は、熱中症対策を心がけてください。(経口補水液OS-1、氷嚢等)

3	平成29年度関東・全国中学校バドミントン大会に向けての 県中体連バドミントン専門部強化練習会の開催について	関根
1. 主催 埼玉県中学校体育連盟 2. 主管 埼玉県中学校体育連盟バドミントン専門部 3. 参加資格 男女 ①平成29年度関東中学校バドミントン大会出場権獲得校及び選手 ②埼玉県中学校体育連盟バドミントン専門部が指名する選手 4. 期日 平成29年7月31日(月) 8月1日(火) 8月2日(水) 5. 会場 スポーツ総合センターアリーナ(上尾市) * 該当する学校・選手には、県大会期間中に実施要項等を配布します。		
4	平成29年度指導者講習会の開催について	資料あり
1. 主催 埼玉県中学校体育連盟                                2. 主管 埼玉県中学校体育連盟バドミントン専門部 3. 参加資格 教員・生徒(生徒のみでは参加できません。学校単位です。) 4. 期日 平成29年8月10日(木) 9:00~17:00 5. 会場 スポーツ総合センターアリーナ(上尾市) * 指導者講習会を実施します。		
5	その他	

# 平成29年度 埼玉県中学校体育連盟体育大会バドミントン競技会実施要項

埼玉県中学校体育連盟バドミントン専門部

	大会名	学校総合体育大会		新人体育大会兼県民総合体育大会																	
1	主催	埼玉県教育委員会、さいたま市教育委員会 埼玉県学校体育協会				埼玉県、埼玉県教育委員会、さいたま市教育委員会 埼玉県中学校体育連盟															
2	後援	公益財団法人埼玉県体育協会、久喜市教育委員会、熊谷市教育委員会				公益財団法人埼玉県体育協会、久喜市教育委員会															
3	主管	埼玉県中学校体育連盟バドミントン専門部				埼玉県中学校体育連盟バドミントン専門部															
4	種目	男女とも各学校対抗団体戦及び個人戦(ダブルス、シングルス)																			
5	競技規則	(1) 現行の(公財)日本バドミントン協会競技規則、同大会運営規程、同公認審判員規程に準じる。 (2) 使用用器具は、(公財)日本バドミントン協会検定・審査合格用器具とする。																			
6	競技方法	全てトーナメント方式により優勝を決定する(3位決定戦を行う) 団体戦 2複1単(単複兼ねられない) D1・S・D2の順 2点先取																			
7	出場定数	(1) 団体戦	各地区定数合計	学総大会 新人・県総大会	男子 34 チーム	女子 41 チーム	男子 34 チーム	女子 41 チーム													
		(2) 個人ダブルス	各地区定数合計	学総大会 新人・県総大会	男子 66 ペア	女子 72 ペア	男子 66 ペア	女子 72 ペア													
		(3) 個人シングルス	各地区定数合計	学総大会 新人・県総大会	男子 66 名	女子 72 名	男子 66 名	女子 72 名													
	種目		さいたま	川口	県南	朝霞	上尾	北尾立	人間	比企	児玉	秩父	大里	北埼玉	越谷	葛北	葛南	シード		合計	
団体戦	男子	総数 8	3	1	1	1	2	1	1	1	1	1	2	4	4	3	4		34	38	
団体戦	女子	総数 8	2	2	2	2	2	2	2	1	1	2	3	4	4	4	4		41	45	
個人戦	男子	総数 12	5	3	3	3	3	3	3	3	3	3	4	7	6	5	8		66	74	
個人戦	女子	総数 14	3	5	3	3	4	4	3	3	3	3	5	7	6	6	8		72	80	
個人戦	男子	総数 12	5	3	3	3	3	3	3	3	3	3	4	7	6	5	8		66	74	
個人戦	女子	総数 14	3	5	3	3	4	4	3	3	3	3	5	7	6	6	8		72	80	
8	参加資格	(1) 埼玉県中学校体育連盟加盟校の生徒であること。 (2) 校長並びに保護者の承認、同意を得た生徒であること。																			
9	申し込み	(1) 場 所 代表者会席上(下記会場一覧表参照) (2) 申込締切 代表者会 午後2時00分まで(*事前にインターネットで所定様式でも申し込む)																			
10	表彰	団体戦・個人戦共に優勝杯(持ち回り)、ベスト4まで賞状を授与する。																			
11	組み合わせ	申し込み締め切り後行う。 (1) 団体戦 抽選により行う(前大会を参考にして4校4チーム[+α]をシードする) (2) 個人戦 組み合わせ委員会でを行う(前大会を参考にしてダブルス8組、シングルス8名をシードする) *シードについては地区シードとする																			
12	大会名	学校総合体育大会				新人体育大会兼県民総合体育大会															
	代表者会	7/11(火) スポーツ総合センター 13:15 開始				10/18(水) スポーツ総合センター 13:15 開始															
	第1日目	7/22(土) 毎日興業アリーナ久喜(第1・2体育館) 8:40 開場 8:50 受付(男女別) 9:00 選手整列・開会式 9:30 監督者・審判担当・保護者引率会議(会議室) 練習(練習割振表と本部の指示による) 9:50 競技開始				11/7(火) 毎日興業アリーナ久喜(第1・2体育館) 8:40 開場 8:50 受付(男女別) 9:00 選手整列・開会式 9:30 監督者・審判担当・保護者引率会議(別室) 練習(練習割振表と本部の指示による) 9:50 競技開始															
	第1日目	男女団体戦(3・4位決定戦あり)				男女団体戦(3・4位決定戦あり)															
	第2日目	7/23(日) 毎日興業アリーナ久喜(第1・2体育館) 8:30 開場 8:50 受付(男女別) 9:00 監督者・審判担当・保護者引率会議(控室2) 練習(本部の指示による) 9:20 競技開始 男女個人戦D ・個人戦D順位決定戦(男女D3・4決あり、男女D5~8決あり) ・場合によってベスト16からの順位決定戦を行う				11/8(水) 毎日興業アリーナ久喜(第1・2体育館) 8:40 開場 8:50 受付(男女別) 9:00 監督者・審判担当・保護者引率会議(別室) 練習(本部の指示による) 9:20 競技開始 男女個人戦D ・個人戦D順位決定戦(男女D3・4決あり、男女D5~8決なし)															
	第3日目	7/24(月) 毎日興業アリーナ久喜(第1・2体育館) 8:30 開場 8:50 受付(男女別) 9:00 監督者・審判担当・保護者引率会議(控室2) 練習(本部の指示による) 9:20 競技開始 男女個人戦S ・個人戦S順位決定戦(男女S3・4決あり、男女S5~8決あり) ・場合によってベスト16・32からの順位決定戦を行う 閉会式				11/9(木) 毎日興業アリーナ久喜(第1・2体育館) 8:40 開場 8:50 受付(男女別) 9:00 監督者・審判担当・保護者引率会議(別室) 練習(本部の指示による) 9:20 競技開始 男女個人戦S ・個人戦S順位決定戦(男女S3・4決あり、男女S5~8決なし)  閉会式															
第4日目	7/25(火) 朝霞市立朝霞第一中学校体育館 8:30 集合、監督者会議、選手整列・説明 8:50 練習 9:15 競技開始 男女団体戦順位決定戦 *男女ともに、1位から4位までのブロックのベスト8のチームで、リーグ総当たり方式で第5・6代表決定戦を行う。				IDカードの着用(当日、第1・2体育館の本部に取りに来る) ①監督 ②外部指導者 ③本部役員 ④巡回指導 ⑤																
13	シャトル	指定シャトルの飛距離番号(2) (1) 本部からは、1試合に2個(団体戦では準決勝以上、個人戦では準々決勝以上はすべて)本部から支給する。 ・団体戦では、D1・S・D2のそれぞれの試合ごとに2個ずつ支給 (2) 本部から出されたシャトルをすべて使用したときは、交互に持ち寄った指定シャトルを出す。 (3) 本部から出された指定シャトルを使用したくない場合は、双方の合意があれば他の指定シャトルを持ち寄って使用することができる。 * 指定シャトル(ヨネックス、ゴーセン、メトロ、ミズノ、クンブー)・・・第2種検定合格水鳥球以上																			
14	競技運営	(1) 審判 各地区でコート割で行い、主審は教師または許可された審判員が行う。*開会式用ブラカード (2) 監督 監督は教師を指し、常に引率教師は会場にいること。 (3) 座席 各校とも指定された座席を使用し、他の施設への出入りは禁止。 (4) 練習時間 団体戦・個人戦ともに設ける。																			
15	備考	(1) 出場選手は必ず学校名(30cm×20cm以内・文字の色は黒または濃紺のゼッケンか、プリントの場合は判別しやすい色とする)を背面につける。 (2) 団体戦出場校は開会式用ブラカード(右記の図)を用意する。 (3) 髪型や服装については各校で十分指導する。最終決定は審判長が行う。 (4) 参加校・参加者は雨天等を考慮し、シューズ入れやビニール袋等を持参する。 (5) 『埼玉県バドミントン協会』HPで中学生の部を開設しています、ご覧下さい。																			

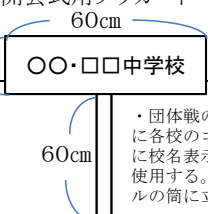

平成29年度埼玉県学校総合体育大会 <中学校の部>  
**バドミントン競技会 確認事項**

1. 【期日・会場】平成29年7月22日(金) 毎日興業アリーナ久喜(第1・2) 8:40開場  
 23日(土) 毎日興業アリーナ久喜(第1・2) 8:40開場  
 24日(月) 毎日興業アリーナ久喜(第1・2) 8:40開場  
 25日(火) 朝霞市立朝霞第一中学校体育館 8:00開場

2. 【競技役員】

顧問	磯井 貞夫	加藤 勝	坂本 徳雄	成田 進		
競技役員長	大澤 一之					
総務部長	関根 冬藏					
総務委員	名倉 康弘	小林 剛	大澤 一之	杉田 和樹		
総務部	小林 剛	大澤 一之	大下 将孝	池田 真次	竹内 真実	
	宇野 文博	鹿島 善昭				
競技審判部長	山田 世貴(埼玉県バドミントン協会)					
競技部	名倉 康弘	林 創一郎	伊賀 祐輝	水本晃一郎	白神 朝樹	
	渡邊 剛史					
庶務部	杉田 和樹	富士田紘子	梶原 将人	石井 孝和	佐藤 明彦	
	山口 暁之					
式典責任者	小林 剛					
会場責任者	杉田 和樹					
記録責任者	大澤 一之					
報道責任者	大澤 一之					
会計責任者	中村 美杉					
評議						
幹事	新井 靖史	磯下由貴子	阿保 健秀	鈴木 慎一		

3. 入場について 入場担当者の指示に従って、地区ごとに順番に入場する  
 \* 久喜(会場準備校は8:15に職員入口から入場、その他は8:40から2階入口から入場)

4. 【開会式次第】(7月22日) 司会 杉田 和樹(宮代前原中)  
 開式の言葉 杉田 和樹(宮代前原中)  
 優勝杯返還 男子団体・埼玉栄中 男複・埼玉栄中 男単・埼玉栄中  
 女子団体・埼玉栄中 女複・埼玉栄中 女単・埼玉栄中  
 あいさつ 末田 幸治(埼玉県中学校体育連盟久喜市支部長・久喜南中校長)  
 競技上注意 山田 世貴(埼玉県バドミントン協会)  
 諸注意 磯下由貴子(志木第二中)  
 選手宣誓 内野 陽太(埼玉栄中)  
 閉式の言葉 杉田 和樹(宮代前原中)

5. 【閉会式次第】(7月24日) 司会 杉田 和樹(宮代前原中)  
 開式の言葉 杉田 和樹(宮代前原中)

6. 【開会式について】

1. 時間の関係で入場行進は行いません。  
 プラカードを持って9:00までに右の図のようにフロアに整列(完了)してください。  
 9:00から開会式を行います。  
 各学校の並ぶ順番  
 ①プラカードの生徒が先頭②部長③選手

	女子	男子
本	1 _____	1 _____
	・ _____	・ _____
	・ _____	・ _____
部	・ _____	・ _____
	・ _____	・ _____
	44 _____	36 _____

7. 【会場図】

◎毎日興業アリーナ久喜（第1体育館）

\* 2階北埼玉・入間・川口・さいたま地区の観客席後方カーテン裏側スペースは使用不可  
●コートへの出入口 ×カーテン裏

シード地区	越谷	越谷	県南	北埼玉	比企	入間	葛南	葛南	上尾	朝霞	シード地区
×●					×						●●
本部	7	8	9	10	11	12					×
主審席	1	2	3	4	5	6					
×●					×						●●
シード地区	葛北	葛北	北足立	川口	児玉	さいたま	さいたま	さいたま	さいたま	大里	シード地区

×カーテン裏

◎毎日興業アリーナ久喜（第2体育館）

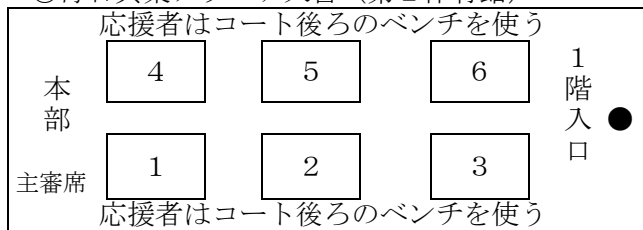

◎コート設営

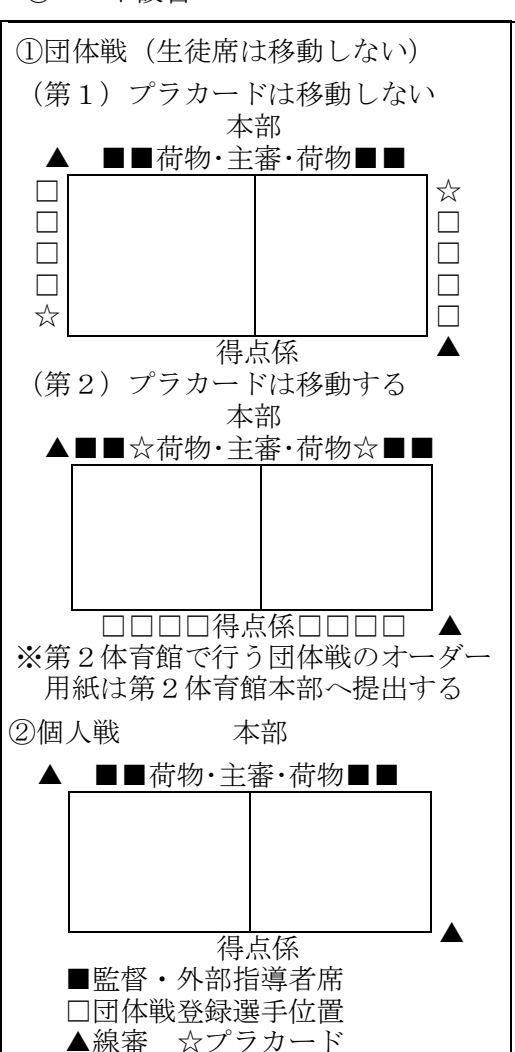

8. 【会場使用上の注意事項】（久喜市総合体育館）

1. 駐車場に限りがあるので、できるだけ公共交通機関を利用する。  
・車で来場する場合には、相乗りで  
・決められた場所以外には駐車しない
2. 朝、引率者は生徒と共に入場し指導する。  
・引率者（顧問・保護者）は必ず会場にいる
3. 下履きやかさは、必ず1階入口で袋に入れて各自で保管する。  
・雨天時は、各学校でカサ用のビニール袋を用意する  
・床やイスを汚さないようにする、もし汚した場合はきれいにする
4. トイレはていねいに使用する。
5. 借りているアリーナ以外の施設には行かない。  
・第1体育館1、2階ロビースペースやパソコン室は使用しない  
・廊下や外でシャトル打ちはしない
6. ゴミ等は各校で責任を持って処理し持ち帰る。  
・ゴミは持ち帰ることを条件に会場を借りているのでゴミは捨てない  
・差し入れて出たゴミも必ず持ち帰る  
・使用した場所はきれいにし帰る  
・帰る途中で道端などでゴミを捨てない
7. 自動販売機の使用は禁止。
8. お金やラケットなどの貴重品は各自で保管。  
・盗難が発生しているので、被害にあわないように注意する
9. 不審者には十分注意する  
・不審者を見かけたらすぐに本部又は施設の職員に連絡する

9. 【拾得物・紛失物（忘れ物）の取り扱いについて】

- ①久喜市総合体育館の事務室に届けられた物品については、体育館（0480-21-3611）での保管は1週間です。それ以降は、久喜警察署（0480-24-0110）になります。
- ②大会本部に届けられた物品については、日中は埼玉県中体連バドミントン専門部委員長・関根（関根携帯 090-2561-1713）が保管します。その後は、体育館事務室に届けます。

10. 【関東大会出場者決定のための個人戦順位決定戦について】

（ベスト16、ベスト32から選出する場合）

- ・トーナメント方式で行う。
- ・対戦相手は、くじ引きで決定する。
- ・できるだけ同じ地区、同じ学校が初戦であたらないように配慮する。
- ・できるだけ同じ地区、同じ学校から2名以上いる場合には分けるよう配慮する。
- ・関東大会への出場順位が確定するまで決定戦を行う。

## 1 1. 【競技上の注意事項】

- ◎現行の（公財）日本バドミントン協会競技規則、同大会運営規程、同公認審判員規程に準じる
- ◎使用用器具は、（公財）日本バドミントン協会検定・審査合格用器具とする

### 1. 変更届けの提出

- ・監督・外部指導者・選手の変更については、指定の届けを参加種目の開催当日朝の監督者会議までにバドミントン大会事務局に提出すること。

### 2. 団体戦のベンチ入り

- ・団体戦でベンチ入りできるのは、参加申込書に記載された監督2名まで・選手8名まで・外部指導者1名のみである。
- ・監督・外部指導者はIDカードを着用すること。（本部で受付時に着用する）
- ・選手は背面ゼッケンをIDカードの代わりとする。

### 3. コーチ席

- ・コーチ席はチェンジエンドごとに入れ替わる（団体戦登録選手位置は入れ替わらない）

#### (1) 団体戦

- ・参加申込書に記載された監督・選手・外部指導者の中から2名まで

（例①監督2名まで②選手2名まで③監督1名と選手1名④監督1名と外部指導者1名）

- ＊外部指導者は必ず監督の顧問教師と同席する。外部指導者のみは認めない。但し、2コート以上で試合を行っている場合を除く。

#### (2) 個人戦

- ・監督・選手の所属する中学校の生徒・外部指導者の内2名まで

（例①監督2名まで②選手の所属する中学校の生徒2名まで③監督1名と選手の所属する中学校の生徒1名④監督1名と外部指導者1名）

- ＊外部指導者は必ず監督の顧問教師と同席する。外部指導者のみは認めない。但し、2コート以上で試合を行っている場合を除く。

- ・保護者引率の場合は、選手の所属する中学校の生徒2名まで

（例①選手の所属する中学校の生徒2名まで）

### 4. 競技方法

- ・団体戦、個人戦共にトーナメント方式で行う。
- ・団体戦は、2複1単（単複兼ねられない）で行い、D1・S・D2の順でいずれか2点先取で勝敗を決定する。

### 5. 試合形式

#### (1) 個人戦2回戦まで 15ポイント、3ゲームのラリーポイント制

- ・15点を先取したサイドがそのゲームの勝者となり、2ゲーム先取した方が勝ちとなる。
- ・スコアが14点オールになった場合には、その後2点差の得点をしたサイドがそのゲームの勝者となる。
- ・スコアが20点オールになった場合には、21点目を得点したサイドがそのゲームの勝者となる。

#### (2) 団体戦と(1)の試合以降 21ポイント、3ゲームのラリーポイント制

- ・21点を先取したサイドがそのゲームの勝者となり、2ゲーム先取した方が勝ちとなる。
- ・スコアが20点オールになった場合には、その後2点差の得点をしたサイドがそのゲームの勝者となる。
- ・スコアが29点オールになった場合には、30点目を得点したサイドがそのゲームの勝者となる。

### 6. エンドの交代

- ・1ゲーム・2ゲームが終了した時点、及び3ゲーム目はどちらかが11（8）点を先取した時点で行う。

### 7. インターバル

- ・各ゲームとも11点になった時、60秒を超えないインターバル（15点ゲームの場合はなし）、1ゲームと2ゲームの間、2ゲームと3ゲームの間に120秒を超えないインターバルを認める。

### 8. コーチング（ゲーム進行の妨げにならないように）

- ・シャトルがインプレーでないとき及びインターバルの時は、選手はアドバイスを受ける事ができる。

### 9. シャトル（公財）日本バドミントン協会検定合格水鳥球とする。2種以上、飛距離は（2）（ヨネックス、ゴーセン、メトロ、ミズノ、クンブー）

### 10. 試合着は、（公財）日本バドミントン協会審査合格品とする。

（学校の体操着、ハイソックス等は禁止）

### 11. 出場選手は必ず学校名を背面に付ける。（30cm×20cm以内・文字の色は黒または濃紺のゼッケンか、プリントの場合は判別しやすい色とする）

### 12. 主審・線審は指示された地区（学校）で責任を持って行う。

### 13. サーブは主審のコール後に行う。（コール前に行われたものは無効とする）

### 14. コートマナーを忘れずに、中学生らしくプレー、応援をする。

**「はつらつプレー！ さわやかマナー！」（埼玉県中学校体育連盟マナー向上標語）**

### 15. 試合に遅れた場合は棄権とする。

### 16. プラカードは、開会式の整列の際に使用する。また、団体戦の際に、自校の団体戦登録選手席の横のプラカードスタンドに立てる。（第1体育館）第2体育館は、コーチ席に立てかける。



12. 【朝の練習】

平成29年度埼玉県学校総合体育大会〈中学校の部〉  
**バドミントン競技 朝の練習について**

埼玉県中学校体育連盟バドミントン専門部

第1日目（7/22） 団体戦

毎日興業アリーナ久喜（久喜市総合体育館）第1体育館												
コート	1	2	3	4	5	6	7	8	9	10	11	12
①	G1	G2	G3	G4	G5	G6	G7	G8	G9	G10	B2	B1
②	G11	G12	G13	G14	G15	G16	G17	G18	G19	G20	B4	B3
③	G21	G22	G23	G24	G25	G26	G27	G28	G29	G30	B6	B5
④	G31	G32	G33	G34	G35	G36	G37	G38	G39	G40	B8	B7
⑤	G41	G42	G43	G44								B9

毎日興業アリーナ久喜（久喜市総合体育館）2体育館							■練習の流れ
コート	1	2	3	4	5	6	
①	B10	B11	B12	B13	B14	B15	・開会式終了後、本部の指示に従って行います。 ・第2体育館の学校は速やかに移動してください。 ・練習時間は、5分です。 ・Gは女子、Bは男子です。 ・番号は団体戦の対戦表の学校名の前の番号です。"
②	B16	B17	B18	B19	B20	B21	
③	B22	B23	B24	B25	B26	B27	
④	B28	B29	B30	B31	B32	B33	
⑤	B34	B35	B36				

\* 団体戦・個人戦の朝の練習については、7月15日（土）までを目安にWEB掲載します。

13. 【団体戦タイムテーブル】7/22（土）男女団体戦決勝まで

\* 試合進行によりコートを変更する場合があります。

女子（太数字の試合番号）・男子（□の試合番号）																			
毎日興業アリーナ久喜（第1）												毎日興業アリーナ久喜（第2）							
コート番号	1	2	3	4	5	6	7	8	9	10	11	12	1	2	3	4	5	6	
①	1	2	3	4	5	6	7	8	9	10	11	12	2	9	3	14	4	17	
②	14. 19. 22. 27										1	6	10	11	15	16	18	19	
③	13. 15. 16. 17. 18. 20. 21. 23. 24. 25. 26. 28										7	8	12	23	13	26	20	27	
④	29. 30. 31. 32. 33. 34. 35. 36										5	22	24		25		28		
⑤	37. 38. 39. 40										21		30		31		32		
⑥	41			42								29		団体戦は、すべて 21ポイント、3ゲームのラリー ポイント制です。					
⑦	43			3決			33		34										
⑧						35		3決											

14. 【顧問マニュアル】と【県大会 団体戦・個人戦 組合せ表、朝の練習】の周知について

【平成29年度バドミントン県大会マニュアル（前期版）7月3日訂正版】を熟読して下さい。『埼玉県バドミントン協会』HPで〈中学生の部〉→〈学校総合体育大会〉→〈常任委員並びに各顧問の先生方へ〉からもダウンロードできます。

【県大会個人戦組合せ表】【朝の練習】は7月15日（土）までを目安にアップする予定です。

\* 大会参加選手および応援生徒・保護者に、この大会要項・確認事項のプリントを増し刷りして配布し、周知徹底をお願いします。

# 平成29年度顧問マニュアル

## 前期版（全顧問配布資料）

平成29年7月3日  
埼玉県中学校体育連盟バドミントン専門部  
委員長 関根 冬藏（越谷東中）

### 1. 大会日程

#### ●学校総合体育大会

①	7/22(土)	男女団体戦	久喜1.2
②	7/23(日)	男女個人戦ダブルス	久喜1.2
③	7/24(月)	男女個人戦シングルス	久喜1.2
④	7/25(火)	団体戦順位決定戦	朝霞第一中

#### ●新人体育大会兼県民総合体育大会

①	11/7(火)	男女団体戦	久喜1.2
②	11/8(水)	男女個人戦ダブルス	久喜1.2
③	11/9(木)	男女個人戦シングルス	久喜1.2

### 2. 参加申込

#### ◎大会関係書類をHP（埼玉県バドミントン協会 中学の部）からダウンロードする。

- ①インターネットで申し込む。（添付送信する。）
- ②正式の参加申込書はプリントアウトして県大会代表者に持参する。A3判サイズのものを使用する。片面印刷する。縮小拡大しない。
- ③監督者名に記載された人のみがベンチ入りできる。ベンチ入りの可能性のある人すべての名前を記入する。
- ④保護者引率の場合、監督欄は記入しない。
- ⑤外部指導者がベンチ入りを希望する場合、参加申込書の外部指導者の欄に記入する。複数の中学校にまたがって外部指導者として登録はできない。1校のみ。
- ⑥校長職印を忘れないように

### 3. 代表者会議

7月11日（火）13:15～ 301.302 研修室

- ①県大会に出場する学校（団体戦、個人戦DS共に）は、必ず代表者会議（全体会・バドミントン競技部会共に）に参加する。
- ②保護者引率の学校についても、必ず当該中学校の教員が参加する。
- ③参加申込書を忘れずに持参する。（職印を忘れないように）
- ④大会参加費を持参する。（小銭は少なく。当日または事前に各地区で集約。）
- ⑤代表者会資料を7月9日（日）以降、HP（埼玉県バドミントン協会中学の部）からダウンロードし持参する。

### 4. 体育館利用上の注意点

- ①下履きを入れるシューズ袋（ビニール袋）を必ず持参する。久喜の体育館の下駄箱は使用しない。体育館シューズへの履き替えの指導を徹底する。（第1体育館と第2体育科の間の行き来は下履きのみ。）
- ②ゴミは各学校・各地区で責任を持って必ず持ち帰る。応援の保護者にも徹底する。

- ③ロビーやパソコン室は使用しない。1、2階の他の施設にも立ち入らない。
- ④体育館に朝入場するときは、顧問が必ず側について生徒の指導にあたる。入場担当者の指示に従う。（入場隊形・地区座席をHPで確認）
- ⑤雨天時には、傘を入れるビニール袋など、各自（各学校）で用意する。傘置き場を使用しない。
- ⑥ストロボ撮影は、競技の妨げになるので使用しない。

### 5. ベンチ入り

- ・コーチ席を含めてベンチ入りできる監督は2名まで。（あるいは監督＋外部指導者）

### 6. 外部指導者の個人戦のベンチ入り

- ①外部指導者の個人戦でのベンチ入りを認める。ベンチ入りできる外部指導者は男女個人戦それぞれ1名で、参加申込書に記入されている外部指導者のみ。
- ②ベンチ入りを希望する場合は、大会参加申込書の外部指導者の欄に記入すること。（当該学校長が認めた者）ただし、中体連保護者引率細則により、保護者引率の保護者は該当しない。
- ③保護者引率の選手の場合も外部指導者がベンチ入りできるが、同じ保護者が外部指導者にはなれないので注意する。中体連より指示・指導があり、保護者引率の学校は外部指導者登録ができません。（7/3更新）
- ④部活動が設置されている学校は、監督と同席する。（ベンチ入りは2名まで）
- ⑤外部指導者はアドバイスができるが、異議を申し立てることができない。

### 7. 異議の申し立て

- ・日本バドミントン協会の大会運営規定第35条により、審判員の判定に対して疑問のある場合は当該プレーヤーが、団体戦の場合は当該プレーヤーと監督に限り質問することが認められる。ただし、抗議あるいは異議であってはならない。

### 8. 引率

- ・適切な引率を心がける。（各学校の引率規定による）→顧問引率心得参照
- ・交通ルールやマナーをしっかりとさせる。
- ・近隣への迷惑行為に注意する。
- ・ゴミの後始末をしっかりとる。

### 9. 危機管理対応

- ・各学校の顧問は、学校から会場までの往復の経路間での事故や災害（雷雨等）など緊急時の連絡方法や避難場所、避難方法等の確認をする。
- ・会場内の避難経路を確認する。
- ・地震、火災等発生時は、本部や体育館担当者の指示に従って行動する。
- ・事故等が発生したら、本部へ連絡する。
- ・生徒の健康観察をしっかりと行う。生徒の健康安全を第一に考える。

### 10. 保護者引率での参加

- 保護者引率の方は、
- ①学校と打合せをし、埼玉県中学校体育連盟保護書引率細則を熟知して下さい。
  - ②大会当日は、朝の打合せに必ず参加して下さい。

い。（顧問会議の後に行います）

③必ず会場内において下さい。

**11. 大会のシードの決定**

【団体戦】前大会の1～4位までをシードする。

【個人戦】

① 第1段階

学総大会→新人兼県総大会	
①ベスト4	<ul style="list-style-type: none"> <li>学総大会の結果、3位決の結果を優先</li> <li>但し、地区の片寄りを解消する</li> </ul>
②ベスト8	<ul style="list-style-type: none"> <li>5～8位決定戦の結果を優先</li> <li>実施していない場合は、学総大会の対戦結果による（例、1位に負けたベスト8が5位）</li> <li>但し、地区の片寄りを解消する</li> </ul>
新人兼県総大会→学総大会	
①ベスト4	<ul style="list-style-type: none"> <li>新人大会の対戦結果のまま</li> </ul>
②ベスト8	<ul style="list-style-type: none"> <li>新人大会の対戦結果により決定する</li> <li>但し、地区の片寄りを解消する</li> </ul> <p>（例）変更前 → 変更後</p>

② 第2段階

- 各地区的1位をシードする
- 各地区的片寄りを解消する

**12. 県大会参加定数**

【平成27年度】\*平成26年度より、新定数で実施。

大会名		学校総合体育大会						
		新人体育大会兼県民総合体育大会						
種目		団体戦		個人D		個人S		
地区	ブロック	男	女	男	女	男	女	
北足立	南	川口	3	2	5	3	5	3
		県南	1	2	3	5	3	5
		朝霞	1	2	3	3	3	3
	さいたま	8	8	12	14	12	14	
	北	上尾	1	2	3	3	3	3
		北足立	2	2	3	4	3	4
入間		1	2	3	4	3	4	
比企		1	2	3	3	3	3	
児玉		1	1	3	3	3	3	
秩父		1	1	3	3	3	3	
大里		1	2	3	3	3	3	
北埼玉		2	3	4	5	4	5	
埼葛	越谷八潮	4	4	7	7	7	7	
	葛北	4	4	6	6	6	6	
	葛南	3	4	5	6	5	6	
シード		4	4	8	8	8	8	
合計		38	44	74	80	74	80	

**13. 県大会の運営**

①試合進行について

- D1→S→D2の順で行う。2ポイント先取（D1. S. D2のどれか2試合）で終了。
  - 団体戦は、制限ポイントなし
  - 個人戦は、制限ポイント有り（2回戦まで15ポイント、3ゲームのラリーポイント制）
- ②久喜第2体育館の団体戦のオーダーの提出は、第2体育館で行う。

**14. 大会競技役員・審判担当者**

- 大会競技役員は、時間や仕事内容を各地区常任委員から事前に確認しておく。
- 審判担当者は、【競技上の注意事項】の内容を確認しておく。

**15. 今年度の関東大会参加定数**

①埼玉県の参加数

		埼玉県 の定数	今年度の 優勝枠数	今年度の 出場枠数
男子	団体戦	3	1	4
	個人戦S	3	1	4
	個人戦D	3	0	3
女子	団体戦	3	1	4
	個人戦S	3	1	4
	個人戦D	3	1	4

- 埼玉県の出場枠は、男女団体、個人とも3だが、前年度優勝すると、1枠追加になる。
  - 平成29年度の埼玉県の出場枠数は、上記の通り。
- ②今年度の埼玉県代表の決定方法
- 平成29年度学校総合体育大会の結果で決定する。
  - 団体戦は、男女とも学校総合大会の第3位（3位決定戦実施）までに出場権を与える。残り1校については、3位決定戦で敗れた学校と1～3位（関東大会に出場する学校）に敗れたベスト8の3校で、トーナメント方式で、第4代表決定戦を行う。
  - 個人戦は、単複兼ねては出場できない。単複ともベスト8（場合によってはベスト16）まで順位をつけ、成績の上位の者から単複どちらに出場するか決定する。
  - 5. 6位決定戦はそれぞれの片側の敗者で行う。必要に応じて、5. 7位決定戦を行う。
  - 関東大会出場枠数が4以上の場合は、3位決定戦をやらない場合もある。

**16. 今年度の全国大会への出場定数（予定）**

○関東ブロックから全国大会への出場定数

種目	男子	女子
団体戦	4	4
個人戦S	6	6
個人戦D	6	6

## 参考

### 引率者（教員）の業務について

#### 1. 顧問としての配慮義務について

- ① 前日までに校長宛の引率届を作成、提出し承認を得ること
- ② 大会参加当日の引率予定部員全員の動静が学校で把握できているようにすること
- ③ 素急時に部員個々にもれなく連絡が行き渡るよう緊急連絡網や部員名簿等を作成し確実に管理すること
- ④ 部員の保護者に対し、大会日程や参観する際の遵守事項、差し入れについて事前周知を徹底すること
- ⑤ 集合場所を適切に指定し、集合から解散まで顧問が帯同して引率すること
- ⑥ 集合してから解散するまで、生徒が途中で単独行動をすることがないようにすること
- ⑦ 生徒が自宅を出てから帰宅するまで、事故防止、安全確保に十分配慮し責任を持つこと
- ⑧ 緊急時は、躊躇無くすべての職員が協力して AED を含めた救命救急活動および 119 番通報を行うこと

#### 2. 部員への事前指導について

- ① 持ち物は前日までに指示して集合時にも再度荷物点検を行って、無用な単独行動がないよう留意すること
- ② 自転車移動の場合は、そのつど顧問が荷物の取扱、1 列走行、交通規則の遵守等の安全指導を行うこと
- ③ 公共交通機関利用場合は、そのつど顧問が公共のマナーや緊急時の対応等の指導を行うこと
- ④ 団体移動は一般通勤通学者にとって迷惑な存在であると自覚させた上で適切な行動意識を持たせること
- ⑤ 会場での挨拶、態度、荷物管理、後片付け、ゴミの始末等、学校の代表という意識を持たせること
- ⑥ 不要な現金やモノの持ち込みを避けるとともに、サイフ等の取扱い方法を決めて具体的に指導すること
- ⑦ 緊急時の連絡体制とその具体的な方法を再確認しておくこと
- ⑧ 応援、参観に来る保護者に対して事前周知した内容を再確認すること
- ⑨ 大会に参加できることに對し、すべての関係者に対する感謝の念を持たせること

#### 3. 会場でのマナー、エチケットについて

- ① 自転車の駐輪方法、施錠
- ② 下足と上履きの区別と保管方法
- ③ 荷物の整理と保管方法
- ④ 昼食のとりかたとゴミの始末
- ⑤ トイレの使用法
- ⑥ 会場ごとの使用上のルールの確認
- ⑦ 会場職員の方々への挨拶や言動、態度
- ⑧ 他校の先生方への挨拶や言動、態度
- ⑨ 他校の生徒とのトラブル防止

平成29年 7月 日

埼玉県中体連バドミントン専門部

【 地区常任委員

中学校

様

## 連絡用紙

(県大会借り上げバス駐車場利用について)

平成29年度学校総合体育大会で、下記の通り、毎日興業アリーナ久喜の駐車場を使用します。

学校名	男子・女子・男女
ふりがな 引率責任者 氏名	
連絡先	携帯（事前・大会当日の連絡先）
駐車場利用車種	
7月22日（土）	大型バス 台、中型バス 台、マイクロバス 台
7月23日（日）	大型バス 台、中型バス 台、マイクロバス 台
7月24日（月）	大型バス 台、中型バス 台、マイクロバス 台

\* この連絡用紙は、平成29年7月15日（土）までに各地区常任委員へFAXをお願いします。

中学校FAX番号

— —

# お願い

## 久喜駅から久喜市総合体育館への徒歩でのアクセスについて

埼玉県中学校体育連盟バドミントン専門部



A 距離は長くなりますが、側道も比較的広く安全です。

B 交通量が激しいため使用しないでください。

C 一番距離が短いですが、やや道幅が狭いので十分注意してください。

- ① 必ず顧問が引率し、周辺住民の方に迷惑がかからないようにしてください。
- ② 交通ルールを守り、騒がずに、一列で移動させてください。



# 久喜市総合体育館へ車(乗用車・バス)で来場されるみなさんへ

埼玉県中学校体育連盟バドミントン専門部



- 【お願い】ご協力をお願いします。
- 駐車場は、共有スペースになります。他の来場者とのトラブルを避けるために、以下のようをお願いします。
- ① 借り上げバス(大型・中型・マイクロ)については、
    - ・大型バスは、第1駐車場の借り上げ大型バス用の場所に奥から順に駐車してください。借り上げ大型バスに限り、×印の出口から退場できます。但し、ゲートは各学校で責任を持って開閉してください。
    - ・中型バス、マイクロバスは、第4駐車場に奥から駐車して下さい。
  - ② 役員・引率顧問の方の駐車については、
    - ・まず、来場された順に第3駐車場(テニスコート側)の役員・引率顧問①に駐車してください(50台分確保済)。県道3号さいたま栗橋線からは、入場できませんので、一旦、第1駐車場から×印(駐車場担当者がいます)を左折してから入場してください。その後、第1駐車場の役員・引率顧問・保護者②に駐車をお願いします。
  - ③ 保護者の方は、
    - ・来場された順に第1駐車場の役員・引率顧問・保護者用駐車場に止めてください。

# 会場座席各地区割り振り図 (毎日興業アリーナ久喜第1体育館2階)

・試合の妨げになるので、カーテンを開けない。  
・荷物等を置かない。  
カーテン裏は使用不可

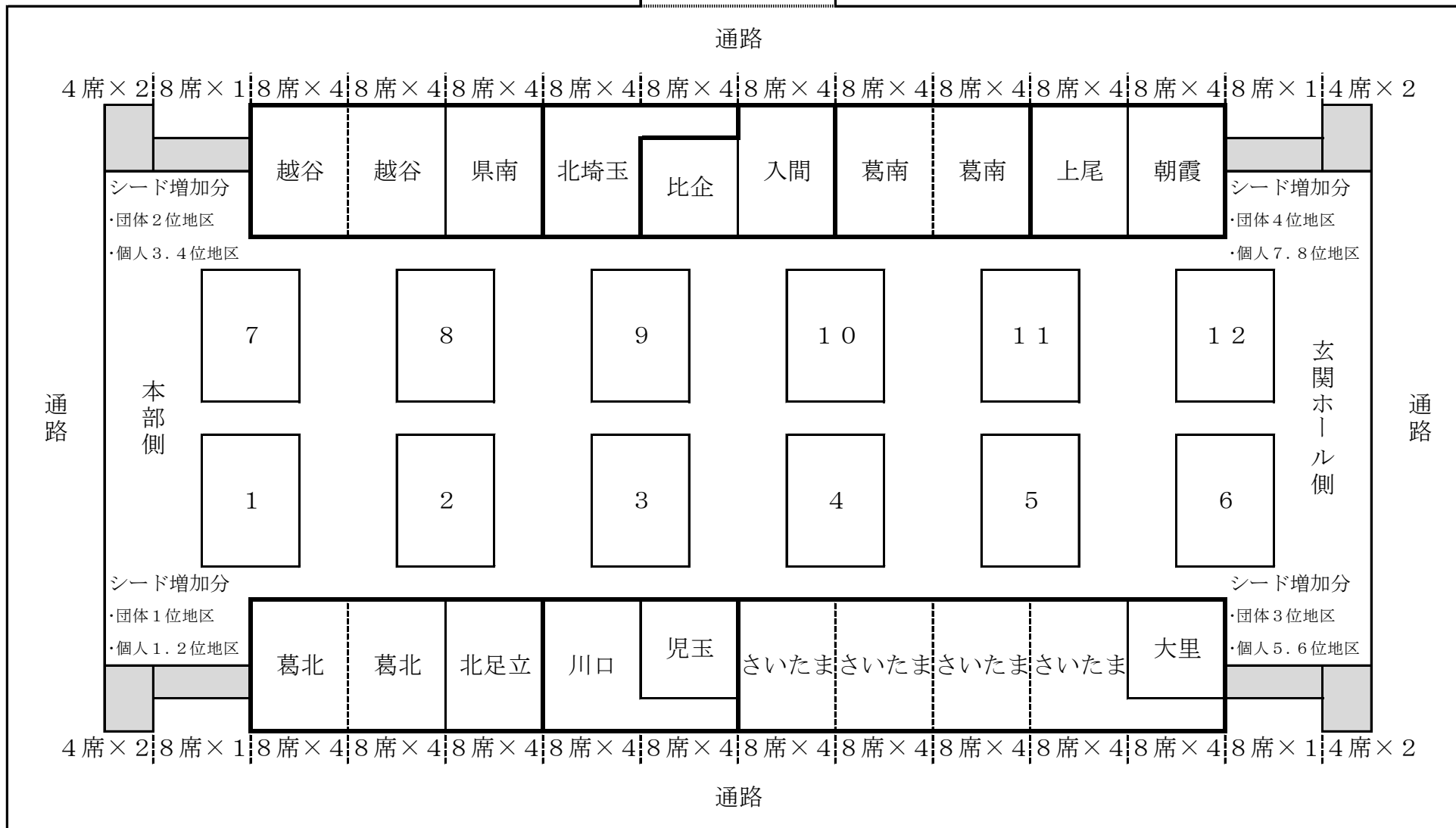



## 朝の入場について

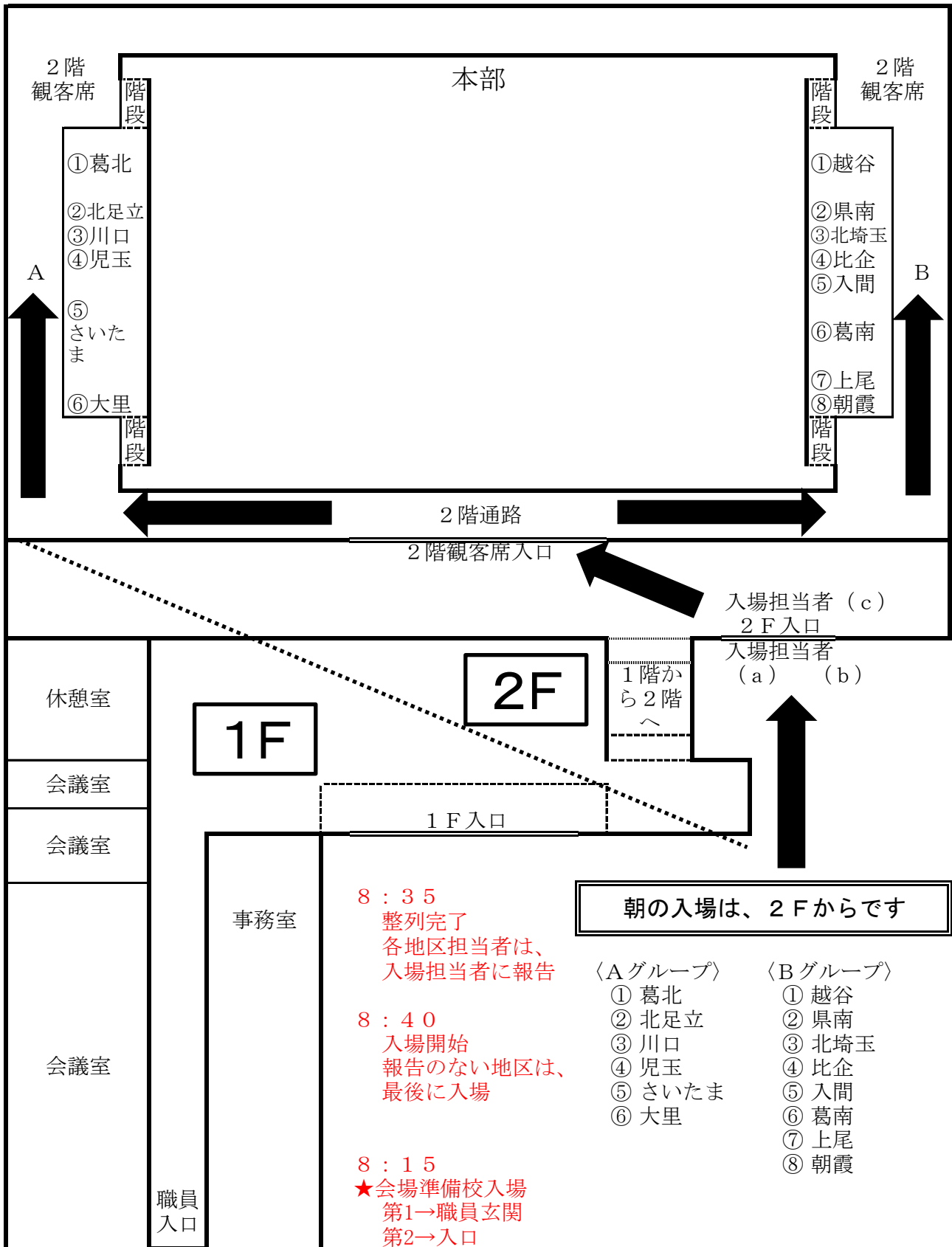

- \* 1. 各地区ごとに常任委員・各学校の先生が中心になって入場させて下さい。
- \* 2. シューズは素早く履き替え、下履きはシューズ入れに入れて下さい。
- \* 3. 雨天時、カサは持参のビニール袋に入れて各自保管してください。

# 会場を利用する皆さんへのお願い

埼玉県中学校体育連盟バドミントン専門部

会場を利用する**選手、引率者、応援者、保護者の皆さん**にお願いします。  
今後とも、バドミントンの大会がこの会場で開催できるようにするために、以下の点に注意して大会に参加してください。

- ① 駐車場に限りがありますので、できるだけ公共交通機関を利用してください。
  - ・車で来場する場合には、相乗りをお願いします。
  - ・決められた場所以外には駐車しないでください。
- ② ゴミは必ず持ち帰ってください。
  - ・**ゴミは持ち帰ることを条件に会場を借りています。**
  - ・会場内でゴミを捨てないでください。
  - ・差し入れで出たゴミも必ず持ち帰ってください。
  - ・帰る途中に道端などにゴミを捨てないでください。
- ③ 下履きや傘は、必ず入り口で各自持参の袋に入れて保管してください。
  - ・**大会関係者（選手、引率者、応援者、保護者）は、入口の下足入れや傘立ては使用しないことを条件に会場を借りています。**
  - ・床やいすを汚さないようにしてください。
  - ・もし汚れた場合はきれいにしてください。
- ④ トイレはていねいに使用してください。
  - ・もし汚れた場合はきれいにしてください。
- ⑤ 会場内の電源をビデオや携帯電話の充電等で使用することはできません。
- ⑥ 借りているアリーナ以外の施設には行かないでください。
  - ・廊下や外でシャトル打ちをしないでください。
- ⑦ お金やラケットなどの貴重品は各自で保管してください。
  - ・最近、盗難が発生しています。被害にあわないように注意してください。
- ⑧ 引率者は必ず会場にいて生徒の動向を確認してください。
- ⑨ 不審者には十分注意してください。
  - ・不審者を見かけたらすぐに本部又は施設の職員に連絡をしてください。

**各地区常任委員の方へ**

該当する方へ連絡をお願いします

**昼食について**

対象者	事前に地区ごとに申し込まれた方に支給します。 ・本部役員や主審の仕事をした先生方に支給します。生徒引率をしていても本部役員や主審の仕事をした場合に支給します。 ・教員以外で主審の仕事をした方（県中体連バドミントン専門部、地区、学校から依頼された方）に支給します。 *個人注文は、600円（弁当・飲み物）で受け付けます。
注文方法	・各地区ごとに常任委員（いない場合は地区代表者）が注文数をまとめて、期日までに磯下先生（志木第二中）にFAXで注文することになっています。（報告様式はHPよりダウンロードして下さい。） ・まだ注文をしていない地区は、磯下先生（志木第二中）に報告してください。
受取方法	・下記昼食場所に置いてありますので、事前に注文した方は受け取りに来て下さい。受け取りのチェックを忘れずにして下さい。
昼食場所	毎日興業アリーナ久喜（第1体育館受付南側会議室） *会議室の準備・後片付けは、県南地区の先生方をお願いします。
昼食時間	・11:30～15:30（16:00から部屋の片づけ清掃をします）
*昼食は地区ごとに常任委員が注文した数のみ用意してあります。また、欠席者のいる場合も、各地区で食べてください。なお、個人注文の代金（弁当・飲み物で600円）は、地区でまとめて常任委員あるいは地区の代表の方が、会計担当者（中村・杉戸中）に支払ってください。	

**旅費について**

対象者	・本部役員や主審の仕事だけで来ている先生方に支給します。生徒引率をしている場合は、学校で旅費を請求してください。 *教員以外で主審の仕事をした方（県中体連バドミントン専門部、地区、学校から依頼された方）には報償費として別途支給しますので、依頼した方が必ず連絡して下さい。
支給額	・旅行雑費200円+往復の交通費（勤務先の学校の最寄り駅から会場最寄り駅までの交通費）
支給場所	・本部横のテーブルの会計担当の中村（杉戸中）まで・印鑑をお忘れなく。印鑑を忘れた方は会計担当者にご相談下さい。
支給時間	・9:00～10:00（開会式を除く） ・昼食時（12:00～13:00頃） ・14:00以降はご遠慮ください。 *請求し忘れた場合は、2、3日目でもかまいません、請求してください。

平成29年 月 日

埼玉県中学校体育連盟バドミントン専門部  
委員長 関根冬藏 様

学校名 \_\_\_\_\_

校長名 \_\_\_\_\_ 印

## 監督・外部指導者変更届け 団体戦選手変更届け

先に申込みをした監督・外部指導者及び団体戦選手を下記のように変更したいので、お届けをいたします。

記

### 【監督・外部指導者】

参加を取り消す 監督・外部指導者	
取り消す事由	
新たに参加する 監督・外部指導者	

### 【団体戦選手】

参加を取り消す 団体戦選手氏名	
取り消す事由	
新たに参加する 団体戦選手氏名・学年	ふりがな 氏 名 . 年

### ＜変更時の注意事項＞

1. 変更する者1名ごとに本書を作成してください。
2. 団体戦の選手の追加については、一切できません。  
(例：7名選手登録し、以後、更に1名選手を追加する。)
3. 大会出場1日目の朝の全体打ち合わせまでに大会事務局に提出してください。以後は受付ができません。

# 平成29年度 学校総合体育大会 中学生バドミントン競技会

## 《男子団体戦》(36)

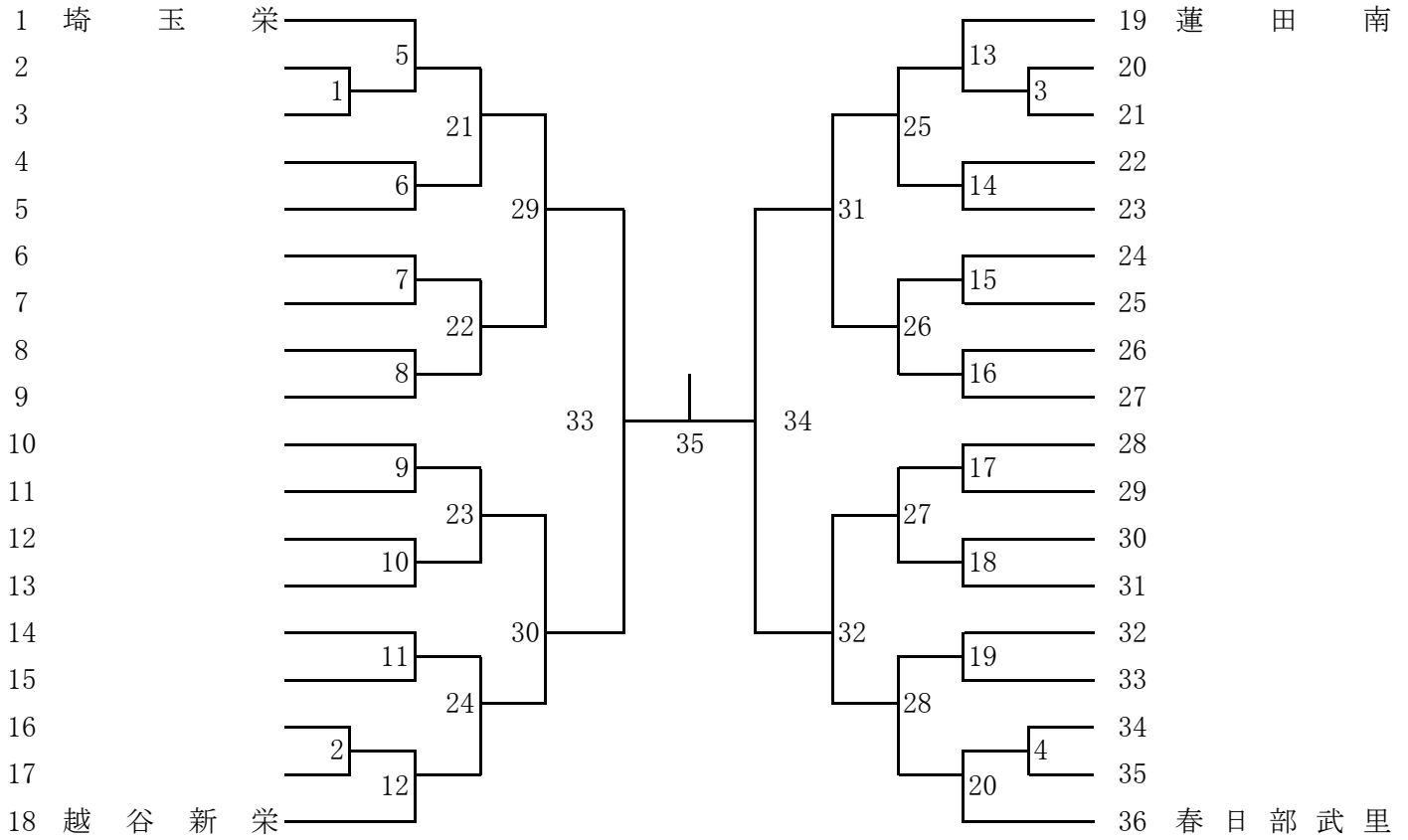

## 《女子団体戦》(44)

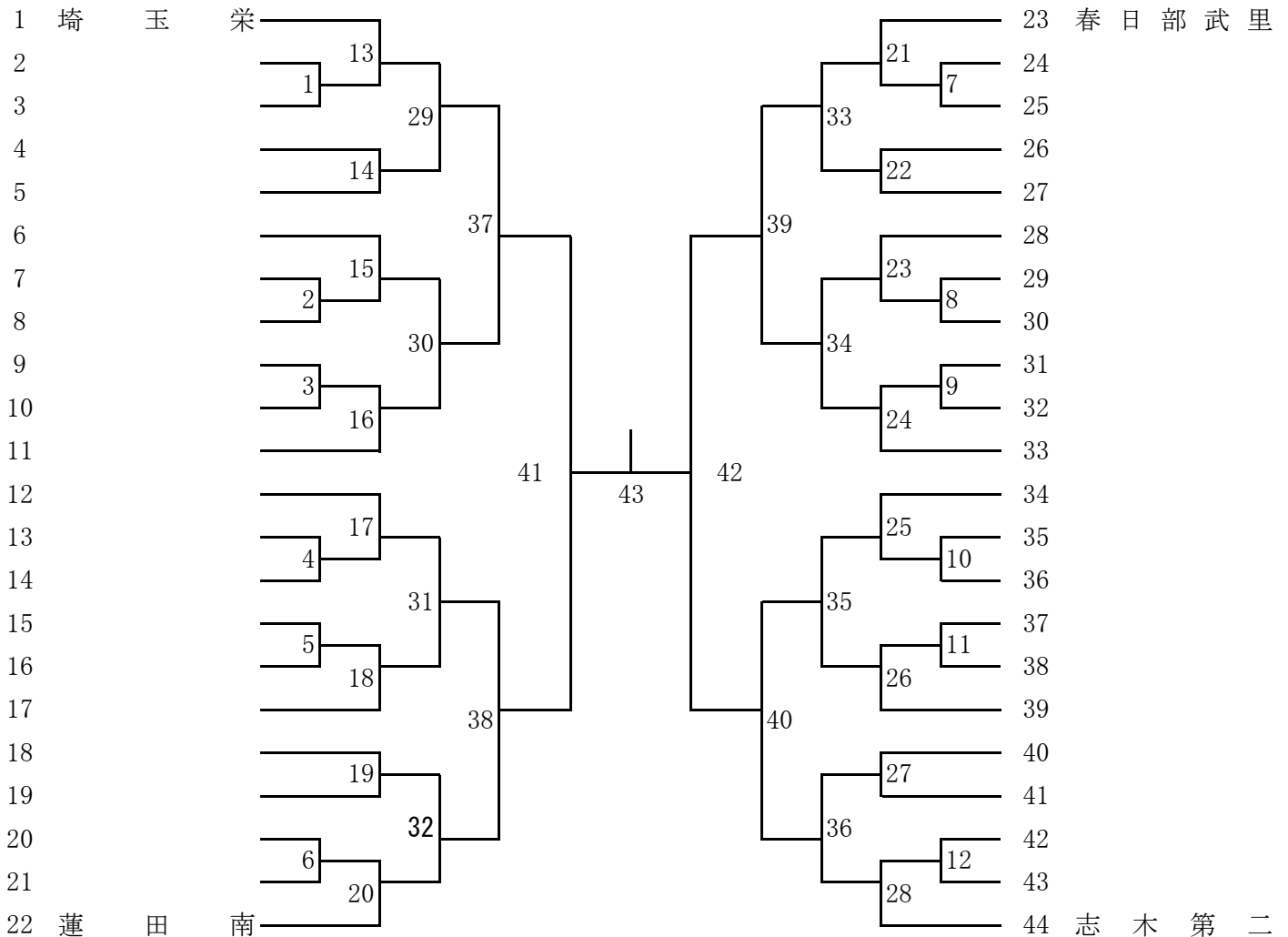

# 平成29年度 学校総合体育大会 団体戦抽選について

## 【男子】

- ① 1. さいたま(埼玉栄)      36. 葛南(春日部武里)  
    19. 葛北(蓮田南)      18. 越谷(越谷新栄)
- ②さいたまの2位が抽選をする      23, 24, 27, 28, 31
- ③シード校以外の各地区での1位が抽選をする ※下線校は右左に3・3に分ける  
    <川口、県南、朝霞、上尾、北足立、入間、比企、児玉、北埼>  
    (6, 9, 10, 13, 14) と (23, 24, 27, 28, 31 の残り)から抽選
- ④さいたまの3位から8位が抽選する      ※1/8に振り分ける
- ⑤さいたまの9位が抽選をする      ※1/16に振り分ける  
    ※越谷、葛北、葛南の2~4位を入れたとき、余りの多い1/4のなかで一番空いている1/8から抽選
- ⑥シード校を含めて定数4以上の地区の2位から4位が抽選をする <越谷、葛北、葛南>  
    ※越谷・葛北5位、川口3位、北埼・北足立の2位の入る場所を確保する。
- ⑦シード校を含めて定数3の地区の2位が抽選をする <川口>  
    ※越谷・葛北5位、川口3位、北埼・北足立の2位の入る場所を確保する。
- ⑧シード校を含めて定数2の地区の2位が抽選する<北埼、北足立>  
    ※越谷・葛北5位、川口3位、北埼・北足立の2位の入る場所を確保する。
- ⑨シード校を含めて定数3の地区の3位が抽選をする <川口>  
    ※越谷・葛北の5位の入る場所を確保する
- ⑩越谷・葛北の5位が抽選をする

## 【女子】

- ① 1. さいたま(埼玉栄)      44. 朝霞(志木第二)  
    23. 葛南(春日部武里)      22. 葛北(蓮田南)
- ②さいたまの2位が抽選をする      27, 28, 33, 34, 39, 40
- ③シード校以外の各地区での1位が抽選をする  
    <川口、県南、上尾、北足立、入間、比企、児玉、大里、北埼、越谷>  
    (6, 11, 12, 17, 18) と (27, 28, 33, 34, 39, 40 の残り) から抽選
- ④さいたまの3位から8位が抽選する      ※1/8に振り分ける
- ⑤シード校を含めて定数4以上の地区の2位から4位が抽選をする <越谷、葛北、葛南>
- ⑥シード校を含めて定数3以上の地区の2位が抽選をする <朝霞・北埼>
- ⑦シード校を含めて定数2の地区の2位が抽選する  
    <川口、県南、上尾、北足立、入間、比企、大里>  
    ※朝霞・北埼の3位、葛北、葛南の5位、さいたまの9位の入る場所を確保する
- ⑧シード校を含めて定数3の地区の3位が抽選をする <朝霞・北埼>  
    ※葛北、葛南の5位、さいたまの9位の入る場所を確保する
- ⑨葛北、葛南の5位抽選をする
- ⑩さいたまの9位が抽選をする

# 埼玉県中学校体育大会出場規定

- 第 1 条 本連盟の主催あるいは、共催する体育大会に出場する場合は、すべてこの規定によるものとする。
- 第 2 条 本連盟の主催あるいは、共催する体育大会に出場する場合は、次の事項を厳守しなくてはならない。これらの事項のいずれかが守られてない場合は出場を認められない。
- (1) 大会の申し込みは、所定の様式にしたがって記載し、参加費を添えて、学校長の責任において（校長印捺印）提出するものとする。
  - (2) 大会の申し込みは、定められた期日、時刻（代表者会議）までに、所定の宛先に提出する。
  - (3) 代表者会議への出席は、出場校の校長・教員・運動部活動支援員\*<sup>1</sup>（以下、支援員）とする。
  - (4) 参加者は、各大会の要項に従い選手資格、チームの編成及び登録選手の変更等を厳守する。
  - (5) 大会申し込みの後、参加校の事由により欠場する場合は、大会開始前に必ず大会本部（専門委員長）に連絡する。
  - (6) 大会当日、定められた時間内に校長・教員・支援員又は、校長が認めた保護者が受付を完了する。
  - (7) 大会へ出場する選手及び応援生徒の引率は校長・教員・支援員とする。
  - (8) 個人種目へ出場する生徒の引率は、校長が認めた保護者とすることができる。
  - (9) 開会式（開始式）には、原則として大会参加者全員が参加するものとする。
  - (10) 合同チームによる大会参加規程により合同チームによる大会参加を認める。
  - (11) 特別支援学校中学部生徒、朝鮮初・中級学校の中学校生徒の大会参加は「盲・ろう・養護学校生徒の埼玉県中学校体育大会への参加について」並びに「朝鮮初・中級学校の埼玉県中学校体育大会の参加について」の覚書による。
- \* 1) 運動部活動支援員とは、県教委が実施している「運動部活動支援員活用事業」に登用された指導者を指す。
- 第 3 条 本連盟の主催あるいは、共催する体育大会とは、おおむね次のものである。
- (1) 学校総合体育大会
  - (2) 新人体育大会兼県民総合体育大会
  - (3) 通信陸上競技県大会
- 第 4 条 本連盟の主催あるいは、共催する体育大会の運営は、各種目別専門部の規定により行うものとする。
- 第 5 条 本連盟の主催あるいは、共催する体育大会に出場する各校は、次の事項に留意する。
- (1) 会場内（試合場、応援見学席）における選手ならびに応援見学者の掌握
  - (2) 試合場における選手のマナー
  - (3) 会場内における応援見学者のマナー
  - (4) 会場内外の整備や施設利用のきのり
  - (5) 大会運営への協力
  - (6) その他、教育活動としての配慮
- 第 6 条 大会規定に無い不測の事態が生じた場合は、大会本部の協議によりこれを処理する。
- 付 則 本大会規定は昭和52年2月22日より施行する。
- |                |                |
|----------------|----------------|
| 昭和59年4月18日一部改正 | 平成16年4月23日一部改正 |
| 平成9年4月25日一部改正  | 平成18年4月6日一部改正  |
| 平成10年4月24日一部改正 | 平成19年4月25日一部改正 |
| 平成14年4月24日一部改正 | 平成27年4月22日一部改正 |
| 平成15年4月25日一部改正 |                |

(※ 平成14年4月1日以前に生まれた学齡外（過年度）生徒が主催大会に参加するための届出)

平成29年 月 日

埼玉県中学校体育連盟  
会長 山下 誠二 様

学校名

校長名

印

平成29年度 埼玉県中学校体育連盟主催大会  
学齡外（過年度）生徒の大会参加届

下記の生徒を平成29年度埼玉県中学校体育連盟主催大会への学齡外（過年度）参加生徒として届出いたします。

記

番号	学 年	性 別	(ふりがな) 生徒氏名	生年月日 H:平成	参加競技種目	備 考
1			( )	H		
2			( )	H		
3			( )	H		

※ 確認事項

- ・日本中体連の全国中学校体育大会開催規準「7 参加資格」には、「年齢は平成14年（2002年）4月2日以降に生まれた者に限る。（年度毎にくりさげ）」「前項以外の生徒が参加を希望する場合は県中体連事務局を通して、（公財）日本中学校体育連盟に申し出ること。」となっている。

※ 取扱い

- ・該当者がいる場合は、上記に基づき対象生徒の在籍校長名で県中体連会長宛に、この様式で平成29年7月11日（火）代表者会議当日に該当競技専門部に大会参加申込と合わせて届け出ること。関東・日本中体連への申し出は県中体連事務局が行う。なお、関東・全国大会参加の可能性の可否にかかわらず届け出ることとする。



# 埼玉県中学校体育連盟保護者引率細則

埼玉県中学校体育大会出場規定第2条（8）により中学校体育大会保護者引率について、次のように定める。

当該運動部が学校に設置されていない個人種目に生徒が希望し保護者から申し出があった場合、  
校長は次の処置を講ずることができる。  
校長は、校長・教員が生徒を引率することにより学校運営等に支障があると判断した場合、「中学校体育大会保護者引率細則」に基づき申し出のあった保護者を引率者とすることができる。

## 1 保護者引率を認める個人種目

- |           |          |             |            |
|-----------|----------|-------------|------------|
| (1) 陸上競技  | (2) 体操競技 | (3) 新体操     | (4) 水泳競技   |
| (5) 卓球    | (6) 柔道   | (7) 剣道      | (8) バドミントン |
| (9) 相撲    | (10) テニス | (11) ソフトテニス | (12) スキー   |
| (13) スケート |          |             |            |

※陸上競技・水泳のリレーは個人種目として取り扱わない。

- 2 生徒は各支部の予選を通過する等、県大会出場が決定していなければならない。
- 3 申し出ることのできる保護者とは、家庭調査表（書）等により学校に届け出のあった保護者とする。
- 4 個人種目に該当するソフトテニス等はダブルスであるから、1人の生徒に1名の引率者（保護者）が付き計2名となる。兄弟姉妹の場合はその保護者1名でよい。
- 5 大会に出場するための手続き（大会参加に必要な書類の記入及び提出・代表者会議への出席・生徒への指導等）は校長が行う。
- 6 保護者が引率する場合、大会申込書の「保護者氏名・自宅電話・保険の加入」欄に記入する。
- 7 引率上の留意点・大会会場における留意点等。
  - (1) 引率上での留意点等
    - ア 引率時は、公の交通機関を利用する。
    - イ 引率上の責任はすべて保護者にあるので、生徒・保護者共に任意の傷害保険等に加入する。  
加入についての手続きは保護者が行い、費用についても保護者が負担する。
    - ウ 生徒の服装持ち物等については、各学校のきまりに従う。
    - エ 大会の結果と帰校報告を当日に行う。
    - オ その他、引率に必要な留意点について校長又は教員が引率する保護者と面談の上指導する。
  - (2) 大会会場における留意点等
    - ア 大会要項に従い、決められた時刻に受付を済ませる。
    - イ 大会開始から終了するまで、会場からでることはできない。
    - ウ 打合せ会に出席し運営等について確認する。専門委員長の要請により、大会の運営に協力する。その際、旅費・旅費雑費等は支給されない。
    - エ 競技に関して抗議等はできない。
    - オ 引率者として相応しくないと大会本部が判断した場合、退場を命じ生徒は失格となる。
    - カ ゴミ等は必ず自宅に持ち帰る。
    - キ 荒天時等、保護者は会場に直接問い合わせることができない。
- 8 その他
  - (1) 埼玉県中学校体育連盟が主催及び共催する下記大会に適用する。
    - ア 学校総合体育大会
    - イ 新人体育大会兼県民総合体育大会
    - ウ 通信陸上競技県大会
  - (2) 全国中学校体育大会の出場規定では、保護者の引率は認められていないので注意する。

付則 この細則は平成10年4月1日より施行する。

平成16年4月23日一部改正

平成25年4月23日一部改正

平成22年4月27日一部改正

平成28年4月27日一部改正

# 外部指導者の規程

当該校長が、下記の条件を満たした者を外部指導者として申請した場合は、埼玉県中学校体育連盟が主催及び主管とする各大会での技術指導を認める。

## 記

### 1 外部指導者の資格

外部指導者とは、当該校長が人格・指導面において優れていると認めた成人であり、学校の教育方針に基づき、顧問教師の指導計画に従い、日頃から継続して運動部活動指導にあっている者である。

### 2 複数の学校及び種目の外部指導者としてベンチ入りはできない。

但し、例外として、水泳飛込、体操競技、新体操については安全確保の補助の役割があり、複数校の外部コーチを認める。

### 3 中学校の教職員は外部指導者としての資格はない。（当該校以外）

### 4 外部指導者のみで生徒の引率はできない。（運動部活動支援員\*<sup>1</sup>を除く）

### 5 申請方法

(1) 申請は、各大会ごとの申込用紙「外部指導者」の欄に必要事項を記入する。

### 6 その他

(1) 外部指導者の身分保証は、当該校長が責任を負う。

(2) 規程違反や不適切な言動等があった場合は、不適格者として会長又は専門委員長より当該学校長に連絡し資格を取り消すことがある。

(3) この規程以外については、各大会要項及び専門部の規程により処置する。

\* 1) 運動部活動支援員とは、県教委が実施している「運動部活動支援員活用事業」に登用された指導者を指す。

付則 この規程は平成8年4月26日より施行する。

平成15年2月14日一部改定

平成19年4月25日一部改正

平成22年4月27日一部改正

平成29年4月26日一部改正

県中体連主催大会の競技役員、審判（教員、競技団体、保護者等）及び諸会議の補償  
埼玉県中学校体育連盟

1 保険種目 団体総合補償制度費用保険、主催者賠償責任保険

2 契約先 保険みらい（株式会社みらい）

3 契約者 埼玉県中学校体育連盟 会長 松原 誠

4 契約内容

	補償内容	補償金額（単位：円）
<b>保険料合計</b> <b>600,000 円</b>	死亡・後遺障害補償（傷害）	10,000,000円（1名分）
	入院保険金（日額）（傷害）	5,000円（1名分）
	通院保険金（日額）（傷害）	3,000円（1名分）
	補償内容	補償金額（単位：円）
	施設賠償責任・対人対物共通	100,000,000円（1名分）
	管理財物補償特約	5,000,000円（1事故）
	受託物賠償責任特約	5,000,000円（1事故）

5 補償対象

(1) 埼玉県中学校体育連盟が主催する県大会の小中学校・高等学校等教員及び競技団体並びに保護者等の競技役員全員（約7,500人）、埼玉県中学校体育連盟が主催する諸会議出席者。

(2) 諸会議、県大会開催時間内の事故及び会場までの移動中

※県中体連が主催する県大会とは、学校総合体育大会及び新人体育大会兼県民総合体育大会並びに通信陸上埼玉県大会（埼玉県開催関東大会を除く）とする。専門部主催の記録会、強化練習会等は対象外である。

※会場までの移動中の事故は、時間帯によっては対象とならないこともある。

例：競技開始時間よりもはるかに早い時間帯もしくは、終了後極端に遅い時間帯等。

6 補償対象事故発生後の対応

(1) 事故の起こった大会会場責任者が、県中体連事務局へ報告する。

(2) 県中体連事務局は、状況を確認した後、県中体連会長へ報告する。

(3) 県中体連会長は、保険代理店担当者に報告する。

(4) 大会会場責任者は、事故発生から5日以内に別紙事故報告書（様式）に必要事項を記入のうえ、県中体連事務局に提出する。この場合、死亡や入院加療など日数がかかる場合でも一旦5日以内に報告書を提出する。その後の対応は、保険代理店から指示を受け対応する。

(5) 報告書提出時に添付するもの。

① 大会プログラム（競技役員名簿が載っているもの）

※対象者が代理であった場合、競技役員名簿を差し替えて添付すること。

7 その他

(1) 報告を受けた後、県中体連で「事故通知書兼保険金請求書」を作成する。契約者の県中体連会長が保険金を受け取り、対象者に送金する。

(2) 報告書の内容から判断できない内容については、県中体連から詳細を確認することもある。

(3) 派遣依頼文書の「その他」の欄に下記文書を必ず明記すること。

「本大会は、小中学校・高等学校等教員及び競技団体並びに保護者等の競技役員中の傷害に対し、県中体連が契約している傷害保険契約に従い保険対応をいたします。」

様式

平成 年 月 日

埼玉県中学校体育連盟会長 様

埼玉県中学校体育連盟

専門委員長 \_\_\_\_\_

競技役員及び審判（競技団体、保護者等）の事故報告書について

下記の事故が発生しましたので報告いたします。

記

大会名			
開催期日	平成 年 月 日 ( ) ~ 月 日 ( )		
会場名			
会場住所	〒	電話:	
受傷/発病の日時	平成 年 月 日 ( ) 午前・午後 時 分 頃		
届出先	警察署/消防署名		
場所	<input type="checkbox"/> 大会会場内 <input type="checkbox"/> その他の場所:		
状況 (受傷の状況)	<input type="checkbox"/> 競技役員活動中の <input type="checkbox"/> 移動中の	<input type="checkbox"/> 傷害 <input type="checkbox"/> 傷害	
保 険 対 象 者	ふりがな		
	氏名:	性別: 男・女	年齢:
	自宅住所: 〒	電話:	
	所属名:		
	所属住所: 〒	電話:	
	医療機関名:		
	住所・電話: 〒		
	その他		

【  】

地区常任委員  様

報告締切日

7月15日（土）

県大会借り上げバス駐車場利用について 連絡票

平成29年

月

日

番号	地区名	学校名	引率責任者	連絡先（事前・大会当日の連絡先） 携帯	男子・女子・男女	駐車場利用車種									その他
						7月22日（土）			7月23日（日）			7月24日（月）			
						大型バス	中型バス	マイクロバス	大型バス	中型バス	マイクロバス	大型バス	中型バス	マイクロバス	
記入例	越谷	越谷市立東中学校	関根 冬藏	090-2561-1713	男女	1	0	0	0	1	0	1	0	1	
1					男子										
2					女子										
2					男女										

入力してください。

リスト選択してください。

平成29年 6月26日

埼玉県内中学校バドミントン部顧問 様

埼玉県中学校体育連盟バドミントン専門部  
委員長 関根 冬藏 (越谷市立東中学校)

平成29年度埼玉県中学校体育連盟バドミントン専門部  
指導者講習会について (お知らせ)

- 1 目的 ①初めてバドミントン部の顧問になった先生やまだ顧問になって数年の先生方向けの指導者講習会を実施します。(経験者も歓迎します)  
②中学生になってバドミントンを始めた生徒の指導方法を中心に行います。  
③普段の練習に役立つ様々な指導方法を中心に行います。
- 2 主催 埼玉県中学校体育連盟 埼玉県バドミントン協会
- 3 主管 埼玉県中学校体育連盟バドミントン専門部
- 4 参加資格 埼玉県内中学校バドミントン部顧問  
①今年、初めてバドミントン部の顧問になった先生  
②バドミントン部の顧問経験があるものの、指導力を向上させたい先生
- 5 日時 平成29年8月10日(木)  
受付 午前9時15分~  
午前の部 午前9時30分~正午  
午後の部 午後1時30分~午後4時30分
- 6 会場 スポーツ総合センター  
埼玉県上尾市東町3-1679 Tel 048-774-5551
- 7 内容  
(1) 講師 杉田 和樹 先生 (宮代町立前原中学校教諭)  
(2) 午前の部 **【実技講習】** (教員対象)  
①基本練習  
・基本ストローク、フットワーク、トレーニング  
・朝練習、放課後練習のメニュー  
(3) 午後の部 **【実技講習】** (教員対象)  
②応用練習  
・パターン練習、ゲームに向けての練習  
・土日など休日の練習メニュー
- 8 その他 連絡責任者  
県中体連バドミントン専門委員長 関根 冬藏  
勤務先 越谷市立東中学校  
所在地 越谷市東越谷9-3160  
電話 048-962-2366  
FAX 048-962-2737  
携帯電話 090-2561-1713

- \* 参加を希望される方は、別紙FAX連絡用紙にて平成29年8月2日(水)までに御連絡下さい。派遣依頼文書を送付させていただきます。期日を過ぎた場合は、関根携帯(090-2561-1713)宛に連絡(ショートメール)をお願いします。
- \* 教員対象の講習会です。筆記用具持参。運動できる服装(ラケット・シューズ持参)で参加して下さい。
- \* 生徒のみの参加はできません。(講師補助員校を除く)

平成29年 月 日

越谷市立東中学校 関根 冬藏 宛

# F A X 連絡用紙

平成29年8月10日(木)に実施予定の平成29年度埼玉県中学校体育連盟バドミントン専門部指導者講習会に参加します。

ふりがな	
参加者氏名	
バドミントン部活動 指導経験年数	今年で 年目
所属校名	中学校
連絡先 電話番号	学校電話 — —
	学校F A X — —
	個人携帯 (緊急連絡先) — —
講師への質問事項、 知りたいこと、 教えてほしい内容等 お書き下さい。	

\* 参加の連絡は、資料作成等の関係から、平成29年8月2日(水)までにお願  
いします。

期日を過ぎた場合は、関根携帯(090-2561-1713)宛に連絡(電  
話・ショートメール)をお願いします。

越谷市立東中学校 F A X 番号

0 4 8 - 9 6 2 - 2 7 3 7

関係中学校長 様

埼玉県中学校体育連盟会長 山下 誠 二

平成29年度埼玉県中学校体育連盟バドミントン専門部指導者講習会の開催に伴う職員の派遣について（依頼）

時下、御清栄のことと存じます。

さて、平成29年度埼玉県中学校体育連盟バドミントン専門部指導者講習会を下記のとおり開催いたします。

つきましては、校務御多忙のところ誠に恐縮ですが貴校 様の参加について御配慮くださいますようお願い申し上げます。

#### 記

- 1 日 時 平成29年8月10日（木）  
受 付 午前9時15分~  
午前の部 午前9時30分~正午  
午後の部 午後1時30分~午後4時30分
- 2 会 場 スポーツ総合センター  
埼玉県上尾市東町3-1679  
TEL 048-774-5551
- 3 内 容  
(1) 講 師 杉田 和樹 先生（宮代町立前原中学校教諭）  
(2) 午前の部 【実技講習】（教員対象）  
①基本練習  
・基本ストローク、フットワーク、トレーニング  
・朝練習、放課後練習のメニュー  
(3) 午後の部 【実技講習】（教員対象）  
②応用練習  
・パターン練習、ゲームに向けての練習  
・土日など休日の練習メニュー
- 4 その他  
(1) 連絡責任者  
埼玉県中体連バドミントン専門委員長 関根 冬藏  
勤 務 先 越谷市立東中学校  
所 在 地 越谷市東越谷9-3160  
電 話 048-962-2366  
F A X 048-962-2737  
携帯電話 090-2561-1713

※ 詳細は、実施要項をご覧ください。

※ この指導者講習会は県バドミントン協会との共催で実施します。



様

埼玉県中学校体育連盟会長 山下 誠二

平成29年度埼玉県中学校体育連盟バドミントン専門部指導者講習会の開催  
について（通知）

時下、御清栄のことと存じます。

さて、平成29年度埼玉県中学校体育連盟バドミントン専門部指導者講習会を下記のと  
おり開催いたします。

つきましては、校務御多忙のところ誠に恐縮ですが御出席ください。

記

- 1 日 時 平成29年8月10日（木）  
受 付 午前9時15分~  
午前の部 午前9時30分~正午  
午後の部 午後1時30分~午後4時30分
- 2 会 場 スポーツ総合センター  
埼玉県上尾市東町3-1679  
TEL 048-774-5551
- 3 内 容
  - (1) 講 師 杉 田 和 樹 先生（宮代町立前原中学校教諭）
  - (2) 午前の部 **【実技講習】**（教員対象）
    - ①基本練習
      - ・基本ストローク、フットワーク、トレーニング
      - ・朝練習、放課後練習のメニュー
  - (3) 午後の部 **【実技講習】**（教員対象）
    - ②応用練習
      - ・パターン練習、ゲームに向けての練習
      - ・土日など休日の練習メニュー
- 4 その他
  - (1) 連絡責任者  
埼玉県中体連バドミントン専門委員長 関根 冬藏  
勤 務 先 越谷市立東中学校  
所 在 地 越谷市東越谷9-3160  
電 話 048-962-2366  
F A X 048-962-2737  
携帯電話 090-2561-1713

※ 詳細は、実施要項をご覧ください。

※ この指導者講習会は県バドミントン協会との共催で実施します。

# 埼玉県バドミントン協会(中学の部)からのお知らせ

埼玉県バドミントン協会中学の部  
担当 関根 冬藏 (越谷市立東中学校)

## 1 諸経費の振り込みについて

- ・振込先を間違えないようにしてください。
- ・振込手数料有無の確認
- ・項目(大会名)、種目、男女別、人数、金額、学校名、担当者の明記をお願いします

①郵便振替 口座記号・番号00150-4-554565

宛先(加入者名) 『埼玉県バドミントン協会』

◎振込手数料が振込人負担のもの

- ・第31回ジュニア年齢別シングルス大会(9月)

②郵便振替 口座記号・番号00140-0-539182

宛先(加入者名) 『埼玉県バドミントン協会実行委員会』

◎振込手数料が振込人負担のもの

①関東Tシャツ代金(7月中に振込をお願いします)

- ・メーカー名、第何回目の注文枚数かがわかるようにお願いします。

②全日本ジュニア(ジュニア新人の部)県予選会参加費(7月)

◎振込手数料が実行委員会負担のもの

①第37回会長杯争奪中学生ダブルス大会(1月)

②第31回会長杯争奪中学生シングルス大会(3月)

## 2 埼玉県バドミントン協会主催のオープン参加の中学生大会について

	大会名	大会日程	大会要項・申込書 web掲載予定日	メールでの 参加申込期限	実施要項
①	第36回全日本ジュニア バドミントン選手権大会 埼玉県予選会(ジュニア 新人の部)	7月27日(木)	6月1日	7月13日	web 掲載済
②	第31回埼玉県ジュニア バドミントン年齢別シン グルス大会(12.13 歳)	9月 2日(土) 3日(日) 18日(土)	7月1日	7月24日	web 掲載済
③	第37回会長杯争奪 中学生ダブルス大会	1月5日(金) 6日(土)7日(日) 8日(月)13日(土) 14日(日)	11月1日	11月23日	
④	第31回会長杯争奪 中学生シングルス大会	3月 3日(土) 10日(土) 11日(日)	1月8日	2月5日	

- ・協会登録していないと参加できません。登録がまだの方は、埼玉県バドミントン協会のホームページ中学生の部へアクセスし、手続きに従って登録してください。
- ・詳細は埼玉県バドミントン協会のホームページに掲載する予定です。

## 3 関東記念Tシャツについて

◎関東大会記念Tシャツ(ヨネックス)の在庫があります。

希望者は成田先生(滑川中) 090-1046-7674 に直接申し込んで下さい。

- ・先着順です。